



DURAVIT

DURAVIT

Edition 03



Best. Nr. 001245/2705.22.10.1.1 · Printed in Germany · We reserve the right to make technical improvements and enhance the appearance of the products shown.

DURAVIT

DURAVIT AG
Werderstr. 36
78132 Hornberg
Germany
Phone +49 7833 70 0
Fax +49 7833 70 289
info@duravit.com
www.duravit.com

Upgrade Your Everyday.

—
Armaturen, Brausen
& Accessoires

—
Faucets, Showers
& Accessories

—
Grifería, Duchas
& Accesorios

004 About Duravit
008 Faucets
022 D.1
032 C.1
054 White Tulip
064 Tulum by Starck
078 D-Neo
086 Duravit No.1
094 B.1
102 B.2
110 A.1
116 BlueBox
118 Showers
148 Accessories
158 Product Overview

Wir streben permanent nach Individualität. Keiner möchte gleich, alle möchten anders sein. Überall suchen wir nach Ideen, die uns einzigartig machen. Dabei vergessen wir oft, dass diese Ideen in uns selbst stecken. Wir müssen ihnen nur Raum geben, sich zu entfalten. An einem Ort, an dem wir zur Ruhe kommen und uns selbst fühlen. Wo wir Inspiration finden und einzigartig sein können. Ein Ort, der viel mehr ist als der Start in den Tag und der Beginn der Nacht. Ein Ort, der uns hilft, so individuell zu sein, wie wir sein möchten. Und der uns etwas mitgibt für unser Leben. Jeden Tag.

—
We're constantly striving for originality. No-one wants to be the same as others; everyone wants to be different. We look everywhere for ideas to make us unique. But in the process, we often forget that these ideas are there, inside us. We just need to give them space to unfold. In a place where we can rest and be ourselves. Where we can find inspiration and be as unique as we are. A place that's much more than the start to the day or the prelude to the night. A place that helps us be as individual as we like. And which contributes to our life. Every day.

—
Buscamos constantemente la originalidad. Nadie quiere ser igual que los demás, todos queremos ser diferentes. En todas partes tratamos de encontrar ideas que nos hagan únicos, pero a menudo olvidamos que esas ideas están en nuestro interior. Solo tenemos que darles espacio para que emerjan. En un lugar donde podamos descansar y sentirnos nosotros mismos, donde encontremos la inspiración y ser únicos. Un lugar que es mucho más que el inicio del día y el comienzo de la noche. Un lugar que nos permita ser tan individuales como queramos ser. Y que aporte algo a nuestra vida. Todos los días.

Upgrade your everyday.





**Das komplette Badezimmer aus einer Hand.
A complete bathroom from a single source.
Soluciones integrales para el cuarto de baño.**

Duravit hat das Badezimmer maßgeblich mitgestaltet. Mit Bad-Design, das in Form und Funktion seinesgleichen sucht. Seit mehr als 200 Jahren aktiv, deckt Duravit heute alle Bereiche im Bad ab. Unsere Armaturen, Brausen und Accessoires sind die perfekte Ergänzung in jedem Bereich – vom Waschplatz über die Dusche bis hin zur Badewanne. Denn alle Duravit Produkte werden mit hohem Anspruch an Design und mit dem Ziel entwickelt, den Nutzer:innen jeden Tag Komfort und Ästhetik zu bieten. Unsere Armaturen, Brausen und Accessoires unterstreichen diesen Anspruch: Mit modernen und zeitlosen Formen sowie intelligenten und nachhaltigen Funktionen ermöglichen sie eine ganzheitliche Gestaltung des Badezimmers.

Duravit has played a major role in shaping the bathroom. With unparalleled bathroom design in form and function. Duravit has been operating for more than 200 years. Today, the company supplies products for all areas of the bathroom. Our faucets, showers and accessories are the perfect addition to any area – from the vanity to the shower to the bathtub. That's because all Duravit products are developed to high standards of design, to provide users with comfort and visual appeal every day. Our faucets, showers and accessories underscores this claim: With modern and timeless shapes as well as intelligent and sustainable functions, they bring a holistic approach to bathroom design.

Duravit ha contribuido de forma decisiva a dar forma a los baños. Con un diseño cuya forma y función no tienen rival. Fundada hace más de 200 años, Duravit ofrece actualmente soluciones para todos los elementos del baño. Nuestros grifos, duchas y accesorios son el complemento perfecto para cualquier espacio, desde el lavabo hasta la ducha o la bañera. El diseño de los productos de Duravit se basa en los estándares más exigentes y tiene por objetivo satisfacer las necesidades estéticas y prácticas de los usuarios en el día a día. Nuestra grifería, duchas y accesorios corroboran esta afirmación: con sus formas modernas y atemporales y sus funciones inteligentes y sostenibles, el diseño del baño adquiere un sentido integral.

—
Unsere Armaturenserien auf einen Blick.
Our faucet series at a glance.
Un vistazo a nuestras series de grifería.

—
Armaturen für alle Gestaltungsoptionen und Budgets. Von reduziert bis ausdrucksstark. Von universell bis extravagant. Von klassisch bis avantgardistisch. Die Duravit Armaturenlinien bieten vielfältige Designausprägungen für unterschiedlichste Stilwelten. Und das für jedes Budget, in durchgehend hoher Designqualität.

—
Faucets for all design options and budgets. From reduced to powerful. From universal to extravagant. From classic to avant-garde. The Duravit faucet ranges offer a wide variety of designs for a wide range of styles. And all this for every budget, in consistently high design quality.

—
Grifería para todas las opciones de diseño y presupuestos. De lo reducido a lo expresivo. De lo universal a lo extravagante. De lo clásico a lo vanguardista. Las líneas de grifería de Duravit ofrecen una amplia gama de diseños para los estilos más diversos. Y para todos los presupuestos, con un diseño de calidad superior.



Duravit No.1



A.1



D-Neo



B.1



B.2



Tulum by Starck



C.1



White Tulip



D.1



Tulum by Starck



C.1



D.1

**Qualität in allem, was wir tun.
Quality in everything we do.
Pasión por la calidad.**

Langlebige Produkte entstehen nur durch höchste Ansprüche. Das beginnt bei Duravit mit der Auswahl hochwertiger Materialien. So kommen bei unseren Armaturen zuverlässige Keramikkartuschen zum Einsatz, die eine lange Lebensdauer versprechen. Gefertigt werden unsere Produkte in perfekter Kombination aus Handwerkskunst und den neuesten Technologien. Bevor sie auf den Markt kommen, werden die Armaturen in Bezug auf Waschkomfort und Spritzverhalten strengen Tests unterzogen. So wird der Duravit Best Match gewährleistet, also die formale und technische Kompatibilität zum Waschtisch.

Durable products are created only by using the highest standards. At Duravit, this begins with the selection of high-quality materials. For example, our faucets use reliable ceramic cartridges that ensure a long service life. Our products are manufactured with the perfect combination of craftsmanship and the latest technology. Before they are launched on the market, the faucets are subjected to stringent tests in terms of washing comfort and spray behavior. This ensures the Duravit Best Match, i.e. formal and technical compatibility with the washbasin.

Los productos duraderos solo pueden crearse ciñéndose a los estándares más exigentes. En Duravit empezamos seleccionando materiales de calidad superior. Por ejemplo, para garantizar una larga vida útil de nuestra grifería, solo utilizamos cartuchos cerámicos de confianza. La fabricación de nuestros productos combina a la perfección las técnicas artesanales y las últimas tecnologías. Antes de salir al mercado, la grifería se somete a rigurosas pruebas en términos de confort de lavado y comportamiento ante las salpicaduras. Esto garantiza el Duravit Best Match, es decir, la compatibilidad formal y técnica con el lavabo.



**5 Jahre Garantie.
5 year guarantee.
5 años de garantía.**

Weil wir von der Qualität unserer Produkte überzeugt sind, bieten wir auf unsere Armaturen eine freiwillige Garantie von fünf Jahren. In diesem Zeitraum garantieren wir, dass die Produkte frei von Material-, Herstellungs- oder Konstruktionsfehlern sind. Sollte dennoch ein Fehler entdeckt werden, kann der Anspruch online geltend gemacht werden. Duravit trägt im Garantiefall die Kosten für Ein- und Ausbau des betroffenen Produkts. Für Ersatzteile garantieren wir sogar eine Nachkaufmöglichkeit von 15 Jahren nach Auslauf des betreffenden Produktes.

Because we are convinced of the quality of our products, we offer a voluntary five-year warranty on our fittings. During this period, we guarantee that our products are free from material, workmanship and design defects. If an error is discovered in spite of this, a claim can be made online. In the event of a warranty claim, Duravit will bear the costs for the installation and removal of the affected product. For spare parts, we even guarantee the possibility of repurchase for 15 years after the discontinuation of the product in question.

Ofrecemos una garantía voluntaria de cinco años para nuestra grifería, porque estamos plenamente convencidos de la calidad de nuestros productos. Durante este periodo, garantizamos que los artículos están libres de defectos de material, fabricación o construcción. Si, a pesar de todo, aparece algún defecto, se puede realizar la reclamación por Internet. En caso de reclamación durante el periodo garantía, Duravit correrá con los gastos de instalación y retirada del producto afectado. En cuanto a las piezas de repuesto, garantizamos la opción de compra durante 15 años aunque el producto en cuestión haya dejado de fabricarse.



—
Ausgezeichnetes Design.
Excellent design.
Diseño extraordinario.



Philippe Starck

—
 Starcks Design lässt sich nicht kategorisieren. Seine Entwürfe sind echte Ikonen. Das zeigen auch die Bad- und Armaturenserien für Duravit, wie White Tulip und Tulum.

—
 Starck's design defies categorization. His designs are real icons. This is demonstrated by his Duravit bathroom and faucet series, which includes White Tulip and Tulum.

—
 El diseño de Starck es inclasificable. Sus creaciones son auténticos iconos. Así lo demuestran las series de baño y grifería para Duravit, como White Tulip y Tulum.



White Tulip Tulum Starck T



Bertrand Lejoly

—
 Mit einer tiefgreifenden Kenntnis von Architektur und Interior-Design gestaltet Lejoly ganzheitliche (Bad-)Räume. Für Duravit schuf er die Komplettbadserie D-Neo.

—
 With a deep knowledge of architecture and interior design, Lejoly creates holistic (bathroom) spaces. For Duravit he created the D-Neo complete bathroom range.

—
 Lejoly crea espacios de baño holísticos con un profundo conocimiento de la arquitectura y el diseño de interiores. Para Duravit, creó la serie de baño completa D-Neo.



D-Neo



Kurt Merki Jr.

—
 Seine Produkte designt Merki nach der Philosophie „Kultur, Sinn und Leben“ – so auch für Duravit die Badmöbelserien Vero und XSquare sowie die Armaturenserie C.1.

—
 Merki designs his products according to the philosophy of “culture, meaning and life”. For instance, with the Vero and XSquare bathroom furniture range, as well as the Duravit C.1 fitting range.

—
 Merki basa el diseño de sus productos en la filosofía de «la cultura, el sentido y la vida». Así se aprecia en la serie de muebles de baño Vero y XSquare y en la serie de grifería C.1 de Duravit.



C.1



Matteo Thun & Antonio Rodriguez

—
 Interessiert an nachhaltigen Ideen und modernen Bedürfnissen, hat das Duo für Duravit die Komplettbadserie DuraStyle und die Armaturenserie D.1 entworfen.

—
 With an interest in sustainable ideas and modern needs, the duo designed the DuraStyle complete bathroom ranges and the D.1 range of fittings for Duravit.

—
 El duo ha diseñado para Duravit la serie de baño completa DuraStyle y la serie de grifería D.1 basándose en la sostenibilidad y las necesidades modernas.



D.1



Intelligente Technologien. Smart technology. Tecnologías inteligentes.

Alle Duravit Armaturen sind mit einer hochwertigen Keramik-kartusche ausgestattet und haben langlebige und pflegeleichte Oberflächen. Es gibt sie in Chrom, zahlreiche Modelle auch in Schwarz Matt. Mit intelligenten Technologien, bieten die Armaturen konkrete Vorteile, die Ihren Komfort und Ihre Lebensqualität steigern – und Sie dabei unterstützen, Wasser und Energie zu sparen.

All Duravit faucets are equipped with a high-quality ceramic cartridge and have durable and easy-to-clean surfaces. They are available in Chrome, and several models are also available in Black Matt. With smart technology, the fittings offer tangible benefits that enhance your comfort and quality of life – and help save water and energy.

Todas las series de grifería de Duravit incorporan un cartucho de cerámica de calidad superior y ofrecen superficies resistentes y fáciles de mantener. Están disponibles en cromado, y muchos modelos también en negro mate. Las series de grifería están fabricadas con tecnologías inteligentes y ofrecen ventajas concretas que mejoran su comodidad, su calidad de vida y, a su vez, le ayudan a ahorrar agua y energía.



HeatLock HeatLock



Für mehr Sicherheit im Bad: Um eventuelle Verbrühungen zu vermeiden, besitzen bestimmte Duravit Armaturen eine Temperaturbegrenzung. Gut auch für kleine Badbenutzer:innen!

For more safety in the bathroom: To prevent potential scalding, certain Duravit faucets have a temperature limit. Perfect for younger users of the bathroom!

Más seguridad en el baño: algunos de los grifos de Duravit incorporan un limitador de temperatura para evitar quemaduras. ¡Ideal para cuando se bañan los pequeños!



FreshStart FreshStart



Energiesparend: Armaturen mit FreshStart Funktion starten in Mittelstellung mit kaltem Wasser. Erst bei bewusster Bewegung nach links wird heißes Wasser beigemischt. Das reduziert den Energiebedarf und senkt damit die Energiekosten und den CO₂-Ausstoß.

Energy saving: Faucets with FreshStart function start in the middle setting with cold water. Only when you consciously move it to the left, is hot water added. This reduces energy requirements and thus lowers energy costs and CO₂ emissions.

Ahorro energético: los grifos con la función FreshStart comienzan con agua fría en la posición intermedia. El agua caliente solo se agrega cuando se mueve deliberadamente hacia la izquierda. Esto permite reducir el consumo de energía y, por tanto, disminuir los costes energéticos y las emisiones de CO₂.



AquaControl AquaControl



Um eventuelles Spritzen zu vermeiden, lässt sich bei Waschtischarmaturen mit AquaControl der Strahl um bis zu 20° (± 10°) ausrichten. Das macht die Armatur mit unterschiedlichsten Waschtisch-Designs kombinierbar.

To avoid possible splashing, the jet of wash-basin faucets with AquaControl can be directed by up to 20° (± 10°). This means the faucet can be combined with a wide variety of wash-basin designs.

Para evitar posibles salpicaduras, el chorro de los grifos de lavabo que incorporan AquaControl puede ajustarse hasta 20° (± 10°). Gracias a ello, el grifo puede combinarse con una gran variedad de diseños de lavabo.



MinusFlow MinusFlow



Mit einer Durchflussmenge von 5,5 l/min. gehen Duravit Waschtischarmaturen sparsam mit Warmwasser und Energie um. Noch sparsamer sind die Armaturen mit MinusFlow, bei denen die Durchflussmenge auf 3,5 l/min. begrenzt ist.

With a flow rate of 5.5 l/min, Duravit basin mixers use hot water and energy sparingly. Even more economical are the faucets with MinusFlow, where the flow rate is limited to 3.5 l/min.

Con un caudal de 5,5 l/min, los grifos de lavabo de Duravit permiten ahorrar agua caliente y energía. La grifería que cuenta con la función MinusFlow todavía resulta más económica, ya que limita el caudal a 3,5 l/min.



AirPlus AirPlus



Im Strahlregler wird das Wasser mit Luft angereichert. Das Ergebnis ist ein fülliger, weicher Strahl, und gleichzeitig wird der Wasserverbrauch reduziert.

The water is enriched with air in the jet regulator. The result is a full, soft spray, with reduced water consumption.

El agua se enriquece con aire en el regulador de chorro. El resultado es un chorro abundante y suave, que a la vez reduce el consumo de agua.



BestMatch Best Match



Damit Armatur und Waschtisch garantiert ein „Best Match“ ergeben, werden umfangreiche Tests in Bezug auf Waschkomfort, Spritzverhalten sowie formale und technische Kompatibilität zum Waschtisch durchgeführt.

To ensure that the faucet and washbasin are a guaranteed “Best Match”, extensive tests are carried out for washing comfort, splash behavior and formal and technical compatibility with the washbasin.

Para garantizar que la grifería y el lavabo sean un «Best Match», se realizan numerosas pruebas en cuanto al confort de lavado, el comportamiento ante las salpicaduras y la compatibilidad formal y técnica con el lavabo.

—
Installationsoptionen.
Installation options.
Opciones de montaje.



—
Waschtischarmaturen
Washbasin fittings
Grifería para lavabo

—
 Großzügiger Waschtisch oder kompaktes Handwaschbecken, mit oder ohne Hahnlochbank: Duravit hat für jeden Einsatzzweck die passende Waschtischarmatur. In Größe und Funktion perfekt abgestimmt auf die jeweilige Waschtisch-Situation.

—
 Generous washbasin or compact hand basin, with or without tap hole bench: Duravit has the right fitting for every purpose. Perfectly matched in size and function to the respective combination.

—
 Lavabo grande o lavamanos compacto, con o sin grifo: Duravit tiene el grifo adecuado para cualquier aplicación. Soluciones perfectamente adaptadas en tamaño y función a la combinación correspondiente.

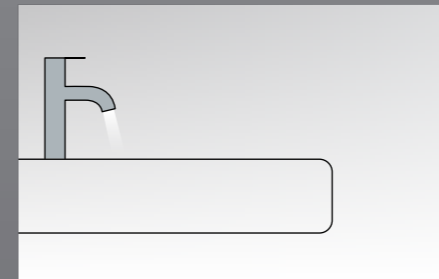

Wandhängender Waschtisch mit Standardarmatur
 Wall-mounted washbasin with pillar tap
 Lavabo mural con grifería simple

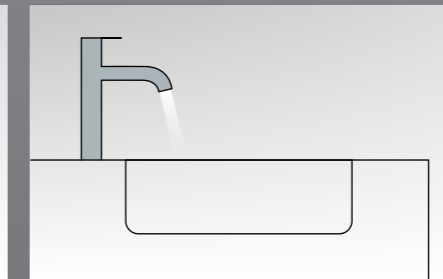

Einbauwaschtisch mit L-Armatur
 Vanity basin with L faucet
 Lavabo para mueble con grifería L

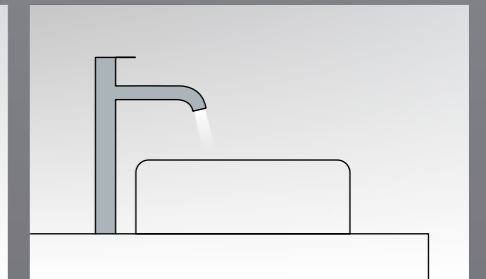

Aufsatzbecken mit XL-Armaturen, flache Aufsatzbecken (z. B. Cape Cod) oder Halbeinbaubecken (z. B. Happy D.2) mit L-Armaturen
 Above counter basin with XL faucet, low above counter basins (e.g. Cape Cod) or semi-recessed basins (e.g. Happy D.2) with L faucet
 Lavabos sobre encimera con grifería XL, Lavabos sobre encimera bajos (ej. Cape Cod) o lavabos semi-empotrados (ej. Happy D.2) con grifería L

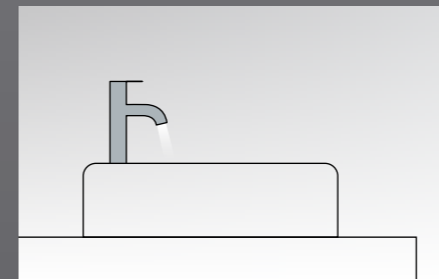

Waschschale mit Standardarmatur
 Washbowl with pillar tap
 Lavabo sobre encimera con grifo

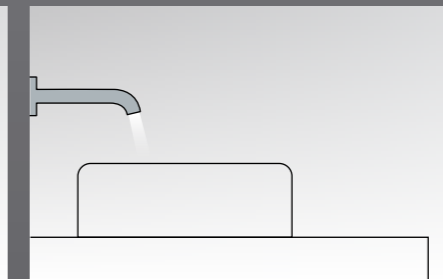

Waschschale mit Wandarmatur
 Washbowl with wall-mounted tap
 Lavabo sobre encimera con grifería mural

Duscharmaturen
Shower fittings
Grifería para ducha



Auf der Wand montiert, sind Aufputz-armaturen die ideale Lösung für die Bad-renovierung. Bei Unterputzarmaturen sitzt die Technik in der Wand, das bedeutet eine besonders aufgeräumte Optik und mehr Platz in der Dusche.

Mounted on the wall, surface-mounted fittings are the ideal bathroom renovation solution. With concealed fittings, the technology is in the wall, which means a particularly tidy look and more space in the shower.

La grifería vista se monta en la pared y es la solución ideal para renovar el cuarto de baño. En el caso de la grifería empotrada, el sistema técnico se integra en la pared, con lo que se consigue un aspecto especialmente ordenado y más espacio en la ducha.

Aufputz – ein Verbraucher
Exposed installation – one outlet
Montaje visto – una salida

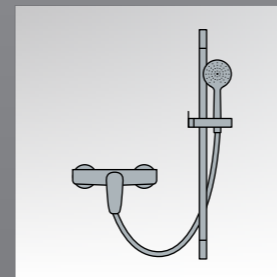

Einhebel-Brausemischer für Handbrause
 Single-lever shower mixer for hand shower
 Mezclador monomando de ducha para teleducha

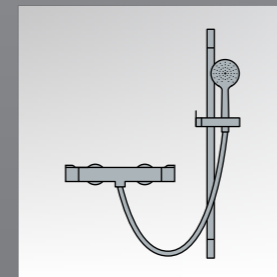

Brausethermostat für Handbrause
 Thermostatic shower mixer for hand shower
 Termostato para teleducha

Aufputz – zwei Verbraucher
Exposed installation – two outlets
Montaje visto – dos salidas

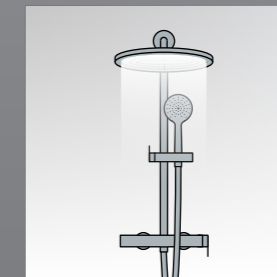

Showersystem mit Einhebel-Brausemischer
 Showersystem with single-lever shower mixer
 Sistema de ducha con mezclador monomando

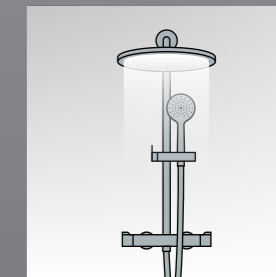

Showersystem mit Brausethermostat
 Showersystem with thermostatic shower mixer
 Sistema de ducha con termostato

Unterputz – ein Verbraucher
Concealed installation – one outlet
Montaje empotrado – una salida

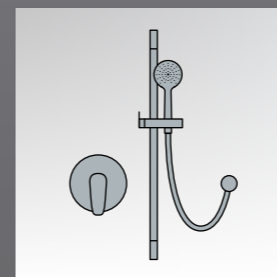

Einhebel-Brausemischer für Handbrause
 Single-lever shower mixer for hand shower
 Mezclador monomando de ducha para teleducha

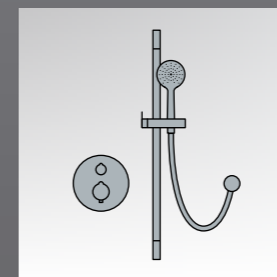

Brausethermostat für Handbrause
 Thermostatic shower mixer for hand shower
 Termostato para teleducha

Unterputz – zwei Verbraucher
Concealed installation – two outlets
Montaje empotrado – dos salidas

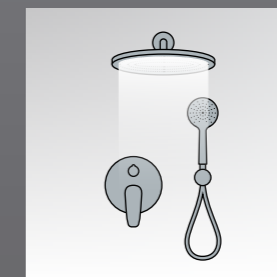

Einhebel-Brausemischer für Kopf- und Handbrause
 Single-lever shower mixer for shower head and hand shower
 Mezclador monomando para ducha fija y teleducha

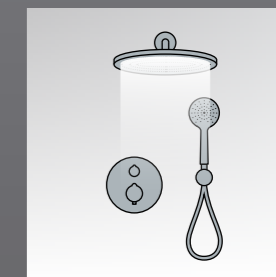

Brausethermostat für Kopf- und Handbrause
 Thermostatic shower mixer for shower head and hand shower
 Termostato para ducha fija y teleducha

—
Wannenarmaturen
Bathtub fittings
Grifería para bañera



—
 Auch im Wannenbereich bietet Duravit die passende Armatur für alle Anforderungen. Wie bei der Dusche hat man die Wahl zwischen Aufputz- und Unterputzmontage. Dazu kommen Armaturenvarianten für freistehende Wannen.

—
 Duravit also offers the perfect fittings for all bathtub area requirements. As with the shower, you can choose between surface and flush mounting. In addition, there are a range of fittings for free-standing bathtubs.

—
 Duravit también ofrece la grifería adecuada para satisfacer todas las necesidades en la bañera. Al igual que en la ducha, puede elegir entre un montaje visto o empotrado. Además, ofrecemos variantes de grifería para bañeras exentas.

Aufputz – zwei Verbraucher
Exposed installation – two outlets
Montaje visto – dos salidas

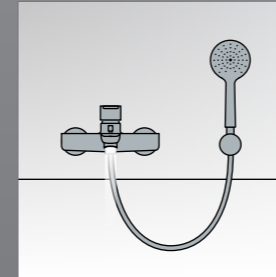

Einhebel-Wannenmischer mit integriertem Wanneneinlauf und Umsteller zu Handbrause

Single-lever bath mixer with integrated bath spout and diverter to hand shower

Mezclador monomando de bañera con caño de bañera integrado e inversor a la teleducha

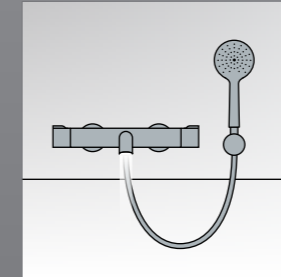

Wannenthermostat mit integriertem Wanneneinlauf und Umsteller zu Handbrause

Thermostatic bath mixer with integrated bath spout and diverter to hand shower

Termostato de bañera con caño integrado e inversor a la teleducha

Unterputz – zwei Verbraucher
Concealed installation – two outlets
Montaje empotrado – dos salidas

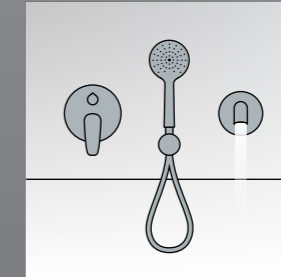

Einhebel-Wannenmischer für Handbrause und separaten Wanneneinlauf

Single-lever bath mixer for hand shower and separate bath spout

Mezclador monomando de bañera para teleducha y caño de bañera separado

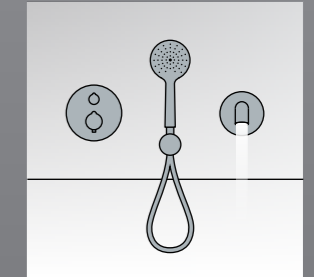

Wannenthermostat für Handbrause und separaten Wanneneinlauf

Thermostatic bath mixer for hand shower and separate bath spout

Termostato de bañera para teleducha y caño de bañera separado

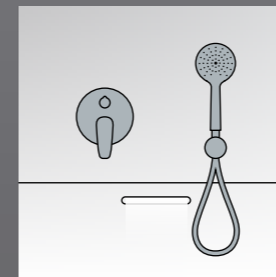

Einhebel-Wannenmischer für Handbrause und integrierte Wannen-Füllfunktion

Single-lever bath mixer for hand shower and integrated bath filling function

Mezclador monomando de bañera para teleducha y función de llenado incorporada

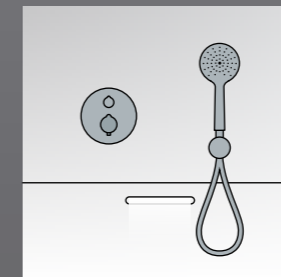

Wannenthermostat für Handbrause und integrierte Wannen-Füllfunktion

Thermostatic bath mixer for hand shower and integrated bath filling function

Termostato de bañera para teleducha y función de llenado incorporada

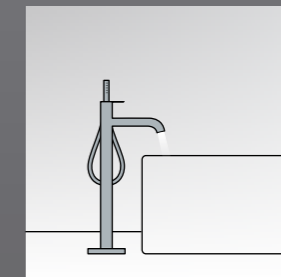

Einhebel-Wannenmischer bodenstehend mit Stabhandbrause

Freestanding bath mixer with baton hand shower

Mezclador monomando de bañera al suelo con teleducha tubular

D.1

Design by Matteo Thun
& Antonio Rodríguez

Ästhetisches Statement Aesthetic statement Declaración estética

D.1 setzt ein ästhetisches Statement im Bad. Entworfen von Matteo Thun und Antonio Rodríguez, zeigt die avantgardistisch anmutende Armaturenserie modernste Technologie in ikonischer Form. Hochwertig verarbeitet erzeugt der fließende Übergang aus einer zylindrischen Grundform in einen akzentuierten, ultraflachen Auslauf enorme gestalterische Spannung. Weich und scharf zugleich, mit Oberflächen in Chrom oder Schwarz Matt, gelingt D.1 eine einzigartige Balance zwischen Hygiene und Schönheit, zwischen Hightech und Gefühl. Der State of the Art im Bad.

D.1 makes an aesthetic statement for your bathroom. Designed by Matteo Thun and Antonio Rodríguez, the avant-garde faucet series showcases cutting-edge technology in an iconic form. Finished to a high standard, the flowing transition from a basic cylindrical shape to an accentuated, ultra-flat spout generates enormous creative tension. Soft and sharp at the same time, with surfaces in Chrome or Black Matt, D.1 achieves a unique balance between hygiene and beauty, and between high-tech and feeling. State of the art in the bathroom.

La serie D.1 es una declaración estética en el baño. Diseñada por Matteo Thun y Antonio Rodríguez, esta serie de grifería vanguardista presenta la tecnología más avanzada en una forma icónica. Con su acabado de alta calidad, la transición fluida desde una base de forma cilíndrica a un caño acentuado y ultra plano ofrece una extraordinaria sensación creativa. Suave y fuerte al mismo tiempo, con superficies en cromo o negro mate, la serie D.1 aporta un equilibrio excepcional entre higiene y belleza, entre alta tecnología y sensibilidad. La vanguardia en el baño.

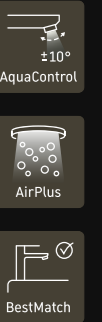

D.1

— **Best Match:** Armatur und Waschtisch passen funktional und ästhetisch optimal zusammen. Mit zwei Größen und den Oberflächen Chrom und Schwarz Matt ist D.1 perfekt mit modernen Designserien kombinierbar.

— **Best Match:** Faucet and washbasin fit together perfectly in terms of function and esthetics. With two sizes and Chrome and Black Matt finishes, D.1 is perfect for combining with modern design series.

— **Best Match:** la grifería y el lavabo son la combinación ideal, tanto desde el punto de vista funcional como estético. Con dos tamaños y acabados en cromo y negro mate, la serie D.1 encaja a la perfección con los diseños más modernos.

— **Passende Keramikserien**
Matching ceramic series
Serie de cerámica a juego



Viu



DuraSquare

Weitere passende Keramikserien und Informationen finden Sie auf www.duravit.com/bestmatch
For additional matching ceramic series and information visit www.duravit.com/bestmatch
Para más información sobre series de cerámica a juego visite www.duravit.com/bestmatch

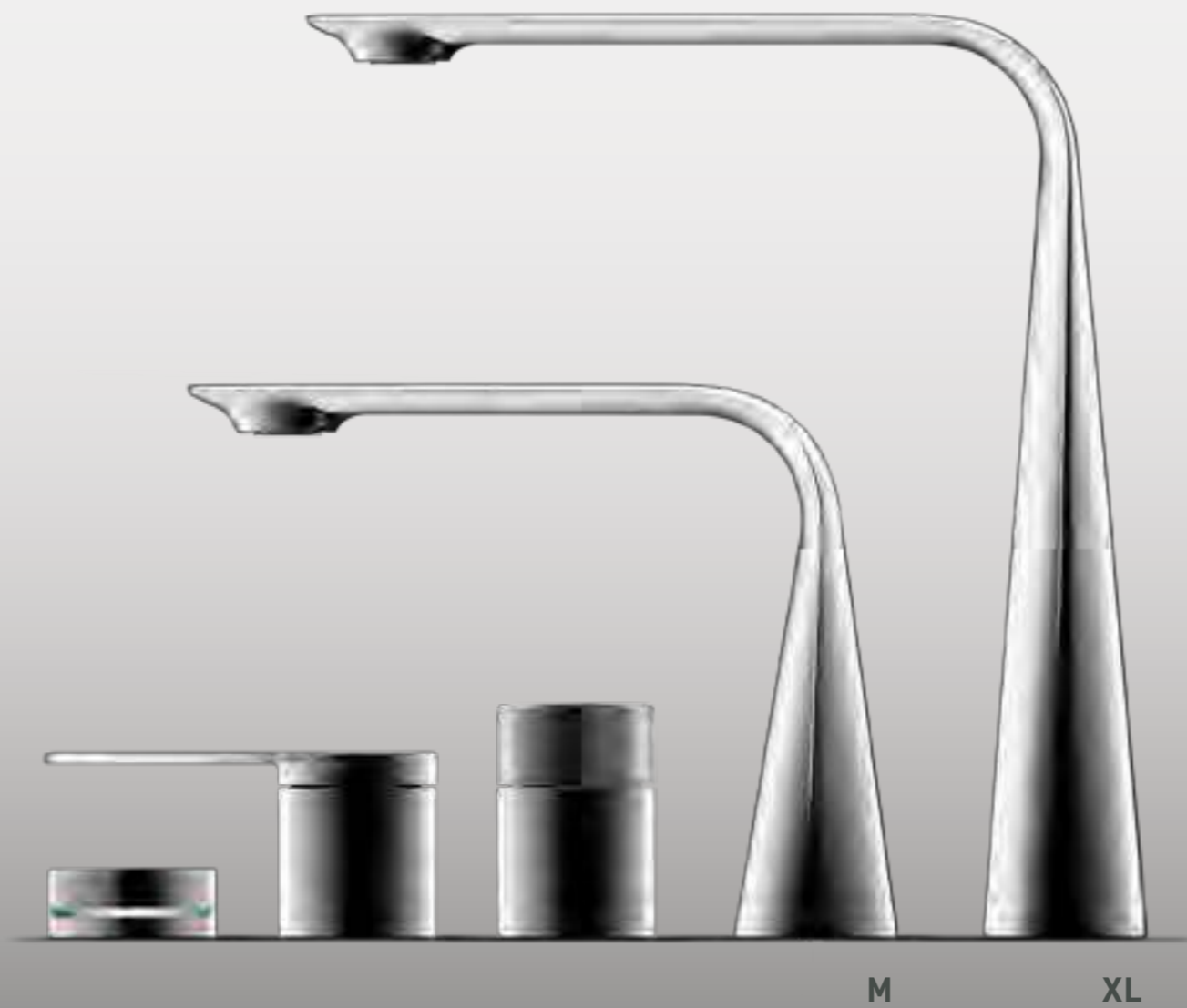



— 2-Loch Waschtischarmatur
— 2-hole faucet
— Grifería de 2 orificios
D11120 0020 10

— XViü Möbelwaschtisch c-bonded
— XViü furniture washbasin c-bonded
— XViü Lavabo con mueble c-bonded
XV4715 EB185

D.1



D.1



D.1z

—
Klar gegliedert: Die Armaturen gibt es in zwei Varianten. D.1 mit Einhebelgriff ermöglicht die präzise Einstellung von Temperatur und Wassermenge. D.1z bietet ein optisches und haptisches Erlebnis: Der gerändelte Drehgriff ist ein echter Blickfang, der in jeder Position gut aussieht, und ist auch mit seifigen Händen gut zu bedienen ist.
—

—
Clearly structured: The faucets are available in two styles. D.1 with single-lever handle enables precise adjustment of temperature and water volume. D.1z offers a visual and haptic experience: The knurled twist grip is a real eye-catcher that looks good in any position, and is easy to use even with soapy hands.
—

—
Estructura clara: la grifería se encuentra disponible en dos variantes. La D.1, con manilla monomando permite ajustar con precisión la temperatura y la cantidad de agua. La D.1z destaca por su calidad estética y táctil: el mando giratorio moleteado resulta un verdadero atractivo que luce bien en cualquier posición y es fácil de usar incluso con las manos enjabonadas.

D.1e



— XViü Möbelwaschtisch c-bonded
— XViü furniture washbasin c-bonded
— XViü Lavabo con mueble c-bonded
XV4715 EB289

— 2-Loch Elektronikarmatur
— 2-hole electronic faucet
— Grifería electrónica de 2 orificios
D11100 0070 46

D.1e

Raffiniert: der fein proportionierte Übergang von zylindrischer Grundform zum ultraflachen Auslauf. Nicht nur in puncto Design, sondern auch in der Verarbeitung State of the Art.

Refined: a finely proportioned transition from a conical base body to an ultra-flat spout. Not only in terms of design, but also with its "state of the art" processing.

Refinado: la transición elegantemente rematada del cuerpo de base cónica al caño ultraplano. No solo en términos de diseño, sino también en la calidad técnica del tratamiento.



Integrierte HeatLock Funktion, die vor Verbrühungen aufgrund zu hoher Wassertemperaturen schützt.

Integrated HeatLock function, which protects against scalding due to excessive water temperatures.

Incorporan la función HeatLock, que protege contra las quemaduras debidas al exceso de temperatura del agua.



Individuell einstellbar: Um Spritzen zu vermeiden, lässt sich der Strahl um bis zu 20° ($\pm 10^\circ$) ausrichten. Das macht die Armatur mit den unterschiedlichsten Waschtisch-Designs kombinierbar.

Individually adjustable: To avoid splashing, the jet can be aligned by up to 20° ($\pm 10^\circ$). This means the faucet can be combined with a wide variety of washbasin designs.

Ajuste personalizado: para evitar las salpicaduras, el chorro puede ajustarse hasta 20° ($\pm 10^\circ$). Gracias a ello, el grifo puede combinarse con una amplia variedad de diseños de lavabo.

D.1e

D11100 0070 10

Smart Bathroom: D.1e glänzt durch clevere digitale Zusatzfunktionen wie die intuitiv bedienbare elektronische Steuereinheit. Per Quick-Access-Funktion kann die gewünschte Ausgangstemperatur programmiert werden. Zum Einschalten genügt ein leichtes Drücken. Die Temperaturanzeige wechselt von Hellblau über Blau und Orange bis hin zu Rot.

Zusätzliche Komfortfunktionen sind auf persönliche Bedürfnisse, wie z. B. Wasserlaufzeit, Hygienespülung, thermische Desinfektion und Verbrühschutz einstellbar.

Smart Bathroom: D.1e stands out with clever additional digital functions such as the intuitively operated electronic control unit. The desired output temperature can be programmed via the Quick Access function. A light press is all you need to turn it on. The temperature display changes from light blue to blue and orange to red.

Additional comfort functions can be adjusted to personal requirements, e.g., water run time, hygienic flushing, thermal disinfection and scald protection.

Cuarto de baño inteligente: la serie D.1e destaca por sus funciones digitales inteligentes, como la unidad de control electrónico de manejo intuitivo. La temperatura de salida deseada puede programarse mediante la función de acceso rápido. Solo es necesario presionar un poco para activarla. El indicador de temperatura cambia de azul claro a azul, a naranja y a rojo.

Dispone de otras funciones de confort que pueden ajustarse según las necesidades individuales como, por ejemplo, el tiempo de circulación del agua, la descarga higiénica, la desinfección térmica y la protección contra quemaduras.

C.1

Design by
Kurt Merki Jr.

Ikonisch und geradlinig Iconic and straight Icónico y rectilínea

Perfekte Formgebung, perfekte Funktionalität. Die Armaturenlinie C.1 setzt den hohen gestalterischen Anspruch von Duravit im Bereich der Badarmaturen fort. Entworfen von Kurt Merki Jr., sind die Armaturen optisch wie haptisch perfekt proportioniert. Wie selbstverständlich gehen sie eine Synthese mit Waschtisch und Wanne ein – und prägen gerade durch ihre unprätentiöse Schlichtheit den Raum. Ikonisch und zeitlos modern, passt C.1 zu allen architektonisch geradlinigen Badserien.

Perfect form and function. The new C.1 faucets series confirms Duravit's high design credentials in the field of bathroom fittings. The faucets, designed by Kurt Merki Jr., are perfectly proportioned, optically as well as haptically. They form a synthesis with wash-basins and bathtubs that seems like the most natural thing in the world – giving the room a distinctive quality with their unassuming simplicity. Iconic and timelessly modern, C.1 complements all architectural, linear bathroom series.

Forma perfecta, funcionalidad perfecta. La nueva línea de grifería C.1 da continuidad a la enorme exigencia de diseño de Duravit en el sector de la grifería de baño. La grifería diseñada por Kurt Merki Jr. presenta unas proporciones perfectas, tanto a nivel visual como táctil. De manera natural forma una síntesis con el lavabo y la bañera, y su sencillez sin pretensiones caracteriza el espacio. Icónico y siempre moderno, el modelo C.1 se adapta a todas las series de baño de arquitectura lineal.

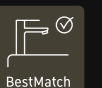
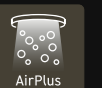

C.1

Waschtisch
Washbasin
Lavabo

— Einhebel-Waschtischmischer XL
— Single-lever basin mixer XL
— Mezclador monomando para lavabo XL
C11040 0020 46

— Zencha Aufsatzbecken
— Zencha above counter basin
— Zencha lavabo sobre encimera
237355 1379

C.1

Passend für jede Waschplatzsituation: Vier unterschiedliche Größen bieten die optimale Armaturenhöhe für alle Waschplätze, vom Handwaschbecken bis zur Waschschaale. Die Armaturen sind in Chrom und Schwarz Matt erhältlich.

Suitable for every washing area: Four different sizes offer the optimal faucet height for all washing areas, from hand washbasins to washbowls. All faucets are available in Chrome and Black Matt finishes.

Idóneo para lavabos de cualquier tamaño: los cuatro tamaños diferentes ofrecen la altura de montaje óptima para la zona del aseo, tanto para los lavamanos como para los lavabos. Todos los accesorios se encuentran disponibles en cromado y en negro mate.

Die Lösung für platzsparende Handwaschbecken.
The solution for space-saving handrinse basins.
La solución para los lavamanos que ocupan poco espacio.



Ideal für Aufsatzbecken und Waschschaalen, mit viel Platz zwischen Armatur und Keramik.

Ideal for above-counter basins and wash bowls, with plenty of space between the faucet and the ceramic.

Ideal para lavabos sobre encimera y lavamanos, con mucho espacio entre la grifería y la cerámica.

—
Produkt-Features
Product features
Características del producto



—
Filigran und angenehm: Perfekt proportioniert, liegt der leichtgängige Griff geschmeidig in der Hand und gewährleistet die exakte Einstellung von Wassermenge und Temperatur.

Delicate and pleasing: Perfectly proportioned, the easily maneuvered handle fits smoothly into the hand for precise adjustment of water flow and temperature.

Elegante y cómoda: la manilla de proporciones perfectas es suave al girar y se adapta a la mano, garantizando el ajuste exacto de la cantidad y la temperatura del agua.



—
AquaControl: Um Spritzen zu vermeiden, lässt sich der Strahl um bis zu 20° (±10°) ausrichten. Das macht die Armatur mit unterschiedlichsten Waschtisch-Designs kombinierbar.

AquaControl: To avoid splashing, the jet can be aligned by up to 20° (±10°). This means the faucet can be combined with a wide variety of washbasin designs.

AquaControl: para evitar las salpicaduras, el chorro puede ajustarse hasta 20° (±10°). Gracias a ello, el grifo puede combinarse con una gran variedad de diseños de lavabo.



—
AirPlus: Fülliger, weicher Strahl dank Luftbeimischung, bei ressourcenschonenden 5 l/min.

AirPlus: Full soft jet thanks to air admixture, at a resource-saving 5 l/min.

AirPlus: chorro completo y suave gracias a la adición de aire, con un ahorro de 5 l/min.

—
Langlebig: mit hochwertiger Chrom-Oberfläche. Die zylindrische Form und der nahtlose Übergang von Grundkörper zu Auslauf gewährleisten eine einfache Reinigung.

Made-to-last: high quality chrome surface. The cylindrical forms and seamless transition from the body to the spout, with no angles and edges, ensure easy cleaning.

Durabilidad: superficie cromada de alta calidad. Las formas cilíndricas y las juntas sin esquinas ni cantos entre la base y el caño garantizan una limpieza fácil.



— Einhebel-Waschtischmischer M
 — Single-lever basin mixer M
 — Mezclador monomando para lavabo M
 # C11020 0020 46

— Vero Air Waschtisch
 — Vero Air washbasin
 — Vero Air lavabo
 # 235080

—
Passende Keramikserien
Matching ceramic series
Serie de cerámica a juego



Happy D.2 Plus



Luv



Vero Air



White Tulip

Weitere passende Keramikserien und Informationen finden Sie auf www.duravit.com/bestmatch

For additional matching ceramic series and information visit www.duravit.com/bestmatch

Para más información sobre series de cerámica a juego visite www.duravit.com/bestmatch



—
Best Match: Armatur und Waschtisch passen funktional und ästhetisch optimal zusammen.

—
Best Match: Faucet and washbasin fit together perfectly in terms of function and esthetics.

—
Best Match: la grifería y el lavabo son la combinación ideal, tanto desde el punto de vista funcional como estético.



— Einhebel-Waschtischmischer XL
 — Single-lever basin mixer XL
 — Mezclador monomando para lavabo XL
 # C11040 0020 10

— Luv Aufsatzbecken
 — Luv above counter basin
 — Luv lavabo sobre encimera
 # 037960 0000

Perfekte Partner: Die XL-Variante ist ideal geeignet für die Kombination mit höheren Aufsatzbecken. Zwischen Armatur und Keramik gibt es viel Platz für größtmöglichen Komfort bei der Nutzung.

Perfect partners: The XL variant is ideally suited for combining with above countertop basins. There is plenty of space between the faucet and the ceramic for maximum comfort during use.

La pareja perfecta: la versión XL resulta ideal para combinarla con los lavabos sobre encimera más altos. Ofrece mucho espacio entre el grifo y la cerámica, para un mayor confort de uso.



— Einhebel-Waschtischmischer Unterputz
 — Single-lever basin mixer for concealed installation
 — Mezclador monomando empotrado
 174 mm # C11070 0030 10

Waschplatz-Alternative: Der Einhebelwaschtischmischer in der Unterputzversion erweist sich als besonders platzsparend. Da das Restwasser vom Griff direkt in die Keramik tropfen kann, lässt sich die Armatur leicht und komfortabel reinigen.

Washing area option: The single-lever basin mixer in the exposed version is particularly space-saving. Since residual water can drip from the handle directly into the ceramic, the faucet is easy and convenient to clean.

Alternativa para la zona de aseo: la versión empotrada del mezclador monomando de lavabo resulta especialmente compacta. Dado que el agua residual de la manilla puede gotear directamente en la cerámica, el grifo resulta muy fácil y cómodo de limpiar.

C.1

—
Dusche
Shower
Ducha



— Kopfbrause Ø400 mm mit Brausearm, Länge 410 mm
— Showerhead Ø400 mm with shower arm, length 410 mm
— Ducha fija Ø400 mm con brazo de ducha, longitud 410 mm
UV0660 0210 10 - # UV0670 0280 10

— **Aufputzlösungen für die Dusche:**

Passende C.1 Brausearmaturen sind als Einhebel-Brausemischer, Brause-thermostat oder als Komplettsystem verfügbar.

— **Exposed installation solutions for the shower:**

Matching C.1 shower arms are available as single-lever shower mixers, thermostatic shower mixers or as a complete system.

— **Soluciones de montaje vistas para la ducha:**

la grifería de ducha C.1 a juego se encuentra disponible como mezclador monomando de ducha, termostato de ducha o como sistema completo.



— Einhebel-Brausemischer Aufputz
— Single-lever shower mixer
— Mezclador monomando para ducha
C14230 0000 10

— Handbrause 3jet Ø 120 mm
— Handshower 3jet Ø 120 mm
— Teleducha 3jet Ø 120 mm
UV0650 0170 10

— **Komplettsystem.**

Die praktische All-in-one-Lösung bietet Kopfbrausen-Duschgenuss, auch als Renovierungslösung ohne aufwendige Unterputz-arbeiten. Mit Kopfbrause 230 mm, Handbrause 3jet Click! 120 mm und Thermostat oder Einhebel-Brausemischer. Die Handbrause lässt sich einfach auf die gewünschte Höhe einstellen.

— **Complete system.** The practical all-in-one solution offers showerhead shower pleasure, also as a renovation solution without the need for costly concealed plaster work. With showerhead (230 mm), hand shower 3jet Click! 120 mm and thermostat or single-lever shower mixer. The hand shower can be easily adjusted to the desired height.

— **Sistema completo.** La práctica solución todo en uno permite disfrutar de la ducha fija; también es una buena solución para cambiar la ducha sin tener que hacer grandes reformas. Con ducha fija (230 mm), teleducha 3jet ¡Click! de 120 mm y termostato o mezclador monomando. La teleducha se puede ajustar fácilmente a la altura deseada.



— Shower System mit Brausethermostat Aufputz
— Shower system with thermostatic shower mixer for exposed installation
— Sistema de ducha con termostática, visto
C14280 0080 46

C.1



— **Thermostat:** Die HeatLock-Heißwasserbegrenzung verhindert ein ungewolltes Verstellen der Temperatur über 38 °C und schützt so vor Verbrühen.

Thermostat: The HeatLock hot water limiter prevents unintentional adjustment of the temperature above 38 °C, which protects against scalding.

Termostato: el limitador de agua caliente HeatLock evita que la temperatura se sitúe involuntariamente por encima de los 38 °C, para así evitar quemaduras.

C.1



— Einhebel-Brausemischer Unterputz (rund)
— Single-lever shower mixer for concealed installation (round)
— Mezclador de ducha, monomando, empotrado (redondo)
C14210 0100 10



— Einhebel-Brausemischer Unterputz mit Umstellventil (rund)
— Single-lever shower mixer for concealed installation with diverter valve (round)
— Mezclador de ducha, monomando, empotrado, con inversor (redondo)
C14210 0120 10



— Brausethermostat Unterputz mit Ab- und Umstellventil mit Sicherheitssperre bei 38°C (rund)
— Thermostatic shower mixer for concealed installation with diverter valve with scalding protection at 38°C (round)
— Termostato de ducha empotrado con válvula de cierre, inversor y seguridad térmica integrada a 38°C (redondo)
C14200 0140 10
Absperrventil, shut-off valve, válvula de cierre
C14200 0160 10



— Einhebel-Brausemischer Unterputz (quadratisch)
— Single-lever shower mixer for concealed installation (squared)
— Mezclador de ducha, monomando, empotrado (cuadrado)
C14210 0090 10



— Einhebel-Brausemischer Unterputz mit Umstellventil (quadratisch)
— Single-lever shower mixer for concealed installation with diverter valve (squared)
— Mezclador de ducha, monomando, empotrado, con selector (cuadrado)
C14210 0110 10



— Brausethermostat Unterputz mit Ab- und Umstellventil mit Sicherheitssperre bei 38°C (quadratisch)
— Thermostatic shower mixer for concealed installation with diverter valve with scalding protection at 38°C (squared)
— Termostato de ducha empotrado con válvula de cierre e inversor, seguridad térmica integrada a 38°C (cuadrado)
C14200 0130 10
Absperrventil, shut-off valve, válvula de cierre
C14200 0150 10

Individuelle Auswahl: Die Unterputz-Brausearmaturen sind als Thermostat oder Einhebelmischer, rund oder quadratisch, für einen oder zwei Verbraucher erhältlich, wahlweise in Chrom oder Schwarz Matt.

Die ergonomischen Drehgriffe liegen perfekt in der Hand und lassen sich auch mit seifigen Händen einfach betätigen. Klar lesbare Symbole, z.B. für Hand- und Kopfbrause, sorgen für eine intuitive Bedienung.

Individual options: for concealed installation shower mixers: available as thermostatic or single-lever basin mixers, round or rectangular, for one or two outlets, optionally available in either Chrome or Black Matt.

The ergonomic twist handles fit perfectly in the hand and are easy to operate even with soapy hands. Clearly legible symbols, e.g. for hand and shower head, ensure intuitive operation.

Selección individual: de grifería empotrada para ducha: disponible como mezclador termostático o monomando, redondo o cuadrado, para una o dos salidas, acabado en cromo o negro mate.

Las manillas giratorias y ergonómicas se adaptan perfectamente a la mano y resultan fáciles de manejar incluso con las manos enjabonadas. Los símbolos fácilmente legibles, por ejemplo, para la teleducha y la ducha fija, permiten un manejo intuitivo.



— Kopfbrause Ø 300 mm
— Showerhead Ø 300 mm
— Ducha fija mural Ø 300 mm
UV0660 0200 10

— Stabhandbrause
— Stick hand shower
— Teleducha tubular
UV0640 0010 10

— Einhebel-Brausemischer Unterputz mit Umstellventil (rund)
— Single-lever shower mixer for concealed installation with diverter valve
— Mezclador monomando para ducha, empotrado, con selector
C14210 0120 10

C.1



—
Badewanne
Bathtub
Bañera

— Einhebel-Wannenmischer bodenstehend
— Freestanding bath mixer
— Grifería monomando de pie para bañeras
C15250 0000 10

— Vero Air Badewanne
— Vero Air bathtub
— Bañera Vero Air
700418 0000 00000

Individualität garantiert: Für die Badewanne sind praktisch alle denkbaren Aufputz- oder Unterputzlösungen realisierbar, in Chrom oder Schwarz Matt.

Die Aufputz-Armatur erlaubt eine einfache Umstellung zwischen Handbrause und Wanneneinlauf.

Individuality guaranteed: For the bathtub, practically all conceivable exposed and concealed installations can be implemented, in Chrome or Black Matt.

The exposed installation faucet allows easy switching between hand shower and bath spout.

Individualidad garantizada: prácticamente todas las soluciones imaginables para la bañera, ya sea mediante montaje visto o empotrado, en cromo o en negro mate.

La grifería vista permite cambiar fácilmente entre la teleducha y el caño de la bañera.



— Handbrause 3jet Ø110 mm
— Hand shower 3jet Ø110 mm
— Teleducha 3jet Ø110 mm
UV0650 0150 10

— Wannenthermostat Aufputz
— Thermostatic bath mixer for exposed installation
— Termostato de bañera visto
C15220 0000 10

C.1



— Einhebel-Wannenmischer Unterputz mit Umstellventil (rund)
— Single-lever bath mixer for concealed installation with diverter valve (round)
— Mezclador monomando empotrado para bañera con inversor (redondo)
C15210 0120 10
Mit Sicherungskombination (EN 1717)
With security combination (EN 1717)
Con unidad de seguridad (EN 1717)
C15210 0180 10



— Wannenthermostat Unterputz mit Ab- und Umstellventil mit Sicherheitsperre bei 38°C (rund)
— Thermostatic bath mixer for concealed installation with shut-off valve and diverter valve with scalding protection at 38°C (round)
— Termostato de bañera empotrado con válvula de cierre e inversor, y dispositivo de seguridad térmica integrado a 38°C (redondo)
C15200 0140 10
Mit Sicherungskombination (EN 1717)
With security combination (EN 1717)
Con unidad de seguridad (EN 1717)
C15200 0180 10



— Wanneneinlauf (runde Rosette)
— Bath spout (round escutcheon)
— Caño de bañera (embellecedor redondo)
C15240 0100 10



— Einhebel-Wannenmischer Unterputz mit Umstellventil (quadratisch)
— Single-lever bath mixer for concealed installation with diverter valve (squared)
— Mezclador monomando empotrado para bañera con inversor (cuadrado)
C15210 0110 10
Mit Sicherungskombination (EN 1717)
With security combination (EN 1717)
Con unidad de seguridad (EN 1717)
C15210 0170 10



— Wannenthermostat Unterputz mit Ab- und Umstellventil mit Sicherheitsperre bei 38°C (quadratisch)
— Thermostatic bath mixer for concealed installation with shut-off valve and diverter valve with scalding protection at 38°C (squared)
— Termostato de bañera empotrado con válvula de cierre e inversor y dispositivo de seguridad térmica integrado a 38°C (cuadrado)
C15200 0130 10
Mit Sicherungskombination (EN 1717)
With security combination (EN 1717)
Con unidad de seguridad (EN 1717)
C15200 0170 10



— Wanneneinlauf (quadratische Rosette)
— Bath spout (square escutcheon)
— Caño de bañera (embellecedor cuadrado)
C15240 0090 10

—
Luxuriöser Badekomfort: Freistehende Badewannen sind der Hingucker in großzügigen Räumen. Nicht weniger spektakulär ist die C.1 Wannenarmatur: Bodenstehend und in XL-Höhe bringt sie auch mitten im Raum Wasser in die Wanne – per Wanneneinlauf oder über die moderne Stabhandbrause. Durch ihre schlichte, moderne Optik passt die Armatur zu zahlreichen freistehenden Duravit Wannen. Nur in Chrom erhältlich.

—
Luxurious bathing comfort: Freestanding bathtubs are an eye-catcher in spacious rooms. The C.1 bathtub faucets are just as sensational: Floor-standing and in XL height, water can be brought into the tub even in the middle of the room – via the bath spout or modern baton hand shower. With its simple, modern look, the faucet is suitable for a wide range of free-standing Duravit tubs. Only available in Chrome.

—
Confort de lujo en el baño: las bañeras exentas son el centro de atención en estancias amplias. El modelo de grifería de la serie C.1 para bañera no es menos espectacular: al suelo y a una altura XL, la bañera puede instalarse incluso en medio de la estancia, gracias al caño o a la moderna teleducha tipo barra. Gracias a su estética sencilla y moderna, la grifería hace juego con varias bañeras exentas de Duravit. Solo disponible en cromo.



— Einhebel-Wannenmischer
bodenstehend
— Freestanding bath mixer
— Grifería monomando de pie
para bañeras
C15250 0000 10



C.1

— Happy D.2 Plus Badewanne
— Happy D.2 Plus bathtub
— Bañera Happy D.2 Plus
700453 8000 00000

— Einhebel-Wannenmischer bodenstehend
— Freestanding bath mixer
— Grifería monomando de pie para bañeras
C15250 0000 10

White Tulip

Design by
Philippe Starck

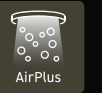

Extravaganz im Detail Extravagance in detail Extravagancia en los detalles

Außergewöhnlich und skulptural zeigt sich die Armaturenserie White Tulip, gestaltet von Stardesigner Philippe Starck. Das prägnante Merkmal ist der charakteristische Griff: 160 feine, geschliffene Linien verbinden sich zu einer leicht nach außen geneigten Form, die an eine aufblühende Tulpe erinnert. Konsequenterweise wird die außergewöhnliche Formensprache von White Tulip in der gleichnamigen Duravit Komplettbadserie.

The forms of the White Tulip faucet range are exceptional and sculptural. Their distinctive feature is the characteristic handle: 160 fine, polished lines combine to form a slightly outwardly inclined shape that is reminiscent of a blooming tulip. The unusual design of White Tulip is consciously carried over into the Duravit White Tulip complete bathroom series.

La serie de grifería White Tulip es extraordinaria y escultural. El rasgo distintivo es su característica manilla: 160 líneas finas y pulidas se combinan para crear una forma ligeramente inclinada hacia el exterior que recuerda a un tulipán abierto. El extraordinario diseño de White Tulip tiene su continuidad en la serie de baño completa de Duravit con el mismo nombre.



— **Blickfang am Waschplatz:**

Wie eine Skulptur thront die Armatur auf der Keramik. Ein echtes Design-Highlight ist der elegant anmutende Zero-Griff, der einen spannenden Kontrast zum zylindrischen Grundkörper bildet.

— **Eye-catching feature in the washing area:**

The faucet rises like a sculpture from the ceramic. Its elegant zero-grip design is a real highlight, forming a striking contrast to the cylindrical base.

— **El centro de atención del lavabo:** la grifería ocupa un lugar privilegiado en la cerámica, como si de una escultura se tratara. El elemento más destacado del diseño es la elegante manilla, que contrasta con el cuerpo cilíndrico.



White Tulip



— **Best Match:** Damit Sie immer eine ästhetisch und funktional perfekt auf die Keramik abgestimmte Armatur haben. Wichtig ist die richtige Höhe für eine komfortable Nutzung zu finden. Die L- und XL-Varianten eignen sich ideal für die Platzierung hinter dem Waschtisch.

— **Best Match:** With faucets always perfectly matched to the ceramics. Faucets of the appropriate height are offered for each basin to ensure ease of use. The L and XL versions are ideally suited for washing areas with higher counter-top basins.

— **Best Match:** con grifería que se adapta siempre perfectamente a la cerámica. Para un uso cómodo, ofrecemos la grifería con la altura adecuada para cada lavabo. Las versiones L y XL resultan ideales para los lavabos sobre encimera más altos.

— **Passende Keramikserien**
Matching ceramic series
Series de cerámica a juego



White Tulip



Happy D.2 Plus

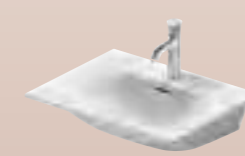

Viu



Vero Air

Weitere passende Keramikserien und Informationen finden Sie auf www.duravit.com/bestmatch
For additional matching ceramic series and information visit www.duravit.com/bestmatch
Para más información sobre series de cerámica a juego visite www.duravit.com/bestmatch

White Tulip



—
Blühende Vielfalt: Die enorme Bandbreite bietet Armaturen-Varianten für alle Waschplatzsituationen. Wie hier die Wandarmatur mit freistehendem Waschtisch aus der Badserie White Tulip.

—
Extensive range: The exceptionally wide range offers versions for every washbasin setting. Like the wall-mounted faucet here, with freestanding washbasin from the White Tulip bathroom series.

—
Amplia variedad: la inmensa serie incluye variantes para todo tipo de lavabos. Como esta grifería de pared con lavabo exento de la serie de baño White Tulip.

— Einhebel-Waschtischmischer Unterputz
— Single-lever basin mixer for concealed installation
— Mezclador monomando empotrado
WT1070 0040 10

— White Tulip Waschtisch freistehend
— White Tulip washbasin freestanding
— Lavabo exento White Tulip
270250



— Einhebel-Waschtischmischer XL
— Single-lever basin mixer XL
— Mezclador monomando para lavabo XL
WT1040 0020 10

— White Tulip Aufsatzbecken
— White Tulip above counter basin
— Lavabo sobre encimera White Tulip
236243 0079



— Einhebel-Brausemischer Unterputz
 — Single-lever shower mixer for concealed installation
 — Mezclador empotrado monomando
 # WT4210 0100 10

— Handbrause 3jet Ø110 mm
 — Hand shower 3jet Ø110 mm
 — Teleducha 3jet Ø110 mm
 # UV0650 0160 10

—
Brausearmaturen
Shower fittings
Grifería de ducha

White Tulip



— Einhebel-Brausemischer Unterputz
 — Single-lever shower mixer for concealed installation
 — Mezclador de ducha, monomando, empotrado
 # WT4210 0100 10



— Einhebel-Brausemischer Unterputz mit Umstellventil
 — Single-lever shower mixer for concealed installation with diverter valve
 — Mezclador de ducha, monomando, empotrado, con inversor
 # WT4210 0120 10

—
Duscherlebnis. Den Brausemischer gibt es wahlweise mit Umstellventil für Hand- und Kopfbrause oder für eine einzelne Brause. Intuitiv verständliche Symbole vereinfachen die Benutzung.

—
Shower experience. The shower mixer is optionally available with a diverter valve for hand and overhead showers as well as for purely hand shower operation. Intuitively understandable symbols simplify use.

—
Experiencia en la ducha. La grifería de ducha puede suministrarse opcionalmente con una válvula de desvío para utilizar a la vez la teleducha y la ducha fija o solo la teleducha. Los símbolos intuitivos y fácilmente comprensibles simplifican el uso.

White Tulip

—
Wannenarmaturen
Bathtub fittings
Grifería para bañera

—
Eleganz in Vollendung. Komplettiert wird die White Tulip Serie durch einen bodenstehenden Wannenmischer für freistehende Badewannen, in der elegant-extravaganen Designsprache, die sich durch das gesamte Programm zieht.

—
Perfect elegance. The bath mixer for free-standing bathtubs rounds out the White Tulip series, demonstrating the elegant, outré design that runs through the entire range.

—
Elegancia en los acabados. La serie White Tulip se completa con un mezclador para bañeras exentas con el mismo diseño elegante y especial que caracteriza a toda la serie.



— Einhebel-Wannenmischer bodenstehend
— Freestanding bath mixer
— Mezclador monomando de pie con teleducha para bañera
WT5250 0000 10

— White Tulip Badewanne freistehend, Acryl
— White Tulip bathtub freestanding, acrylic
— Bañera exenta White Tulip, Acrílica
700470

Tulum

by Starck

Design by
Philippe Starck

Puristisch und ausdrucksstark Puristic and expressive Purista y expresiva

Mit Tulum hat Philippe Starck erneut einen ikonischen Armaturen-Archetypus erschaffen. Die Serie steht für nachhaltiges Interior-Design, was auch ihr Name, abgeleitet von „Tulu’um“ – Mayathan für Mauer, Festung – zum Ausdruck bringt. Die Fusion des konischen Armaturenkörpers mit dem flachen, rechteckigen Auslauf erzeugt ein neues, einzigartiges Design mit monolithischer Formensprache, gestalterisch auf sehr hohem Niveau. Markant und dennoch ruhig und elegant in der Optik, lässt Tulum universelle Kombinationsmöglichkeiten zu. Zwei Oberflächen, Chrom und Schwarz Matt, sowie ein breites Sortiment erlauben zahlreiche Lösungen für Waschtisch, Bidet, Dusche und Badewanne.

With Tulum, Philippe Starck has once again created an iconic faucet archetype. The series stands for sustainable interior design, which is also expressed by its name, derived from “Tulu’um” – Mayathan for wall, fortress. The fusion of the conical faucet body with the flat, rectangular spout creates a new, unique design with a monolithic design language – at a very high creative level. Striking, yet calm and elegant in appearance, Tulum allows for universal combination options. Two finishes, Chrome and Black Matt, and a wide range allow for numerous solutions for washbasin, bidet, shower and bathtub.

Con la serie Tulum, Philippe Starck ha vuelto a crear un arquetipo icónico de grifería. Esta serie es un ejemplo de diseño interior sostenible, como así lo expresa también su nombre, derivado del término «Tulu’um», que en maya significa muro o fortaleza. La fusión entre el cuerpo cónico del grifo y el caño plano y rectangular crea un diseño nuevo y único, monolítico: creatividad al más alto nivel. De aspecto llamativo pero a la vez sereno y elegante, la serie Tulum permite numerosas posibilidades de combinación. Dos acabados (cromo y negro mate) y una amplia gama ofrecen numerosas soluciones para el lavabo, el bidé, la ducha y la bañera.



Für unterschiedliche Anwendungen: Die Waschtischmischer sind in drei Größen sowie in Chrom und Schwarz Matt erhältlich. Alle Größen verfügen über AirPlus (angenehmer fülliger Strahl) und HeatLock (Temperaturbegrenzung zum Schutz vor Verbrühungen). Die Varianten S und M sind optional mit der energiesparenden FreshStart Funktion verfügbar.

For a wide range of applications: The washbasin mixers are available in three sizes and in Chrome or Black Matt. All sizes have AirPlus (pleasant full jet) and HeatLock (temperature limitation to protect against scalding). The S and M variants are optionally available with the energy-saving FreshStart function.

Para diferentes aplicaciones: los grifos de lavabo están disponibles en tres tamaños y en cromo y negro mate. Todos los tamaños incorporan los sistemas AirPlus (chorro agradable y abundante) y HeatLock (limitador de temperatura para proteger contra las quemaduras). Las versiones S y M están disponibles opcionalmente con la función FreshStart para el ahorro de energía.

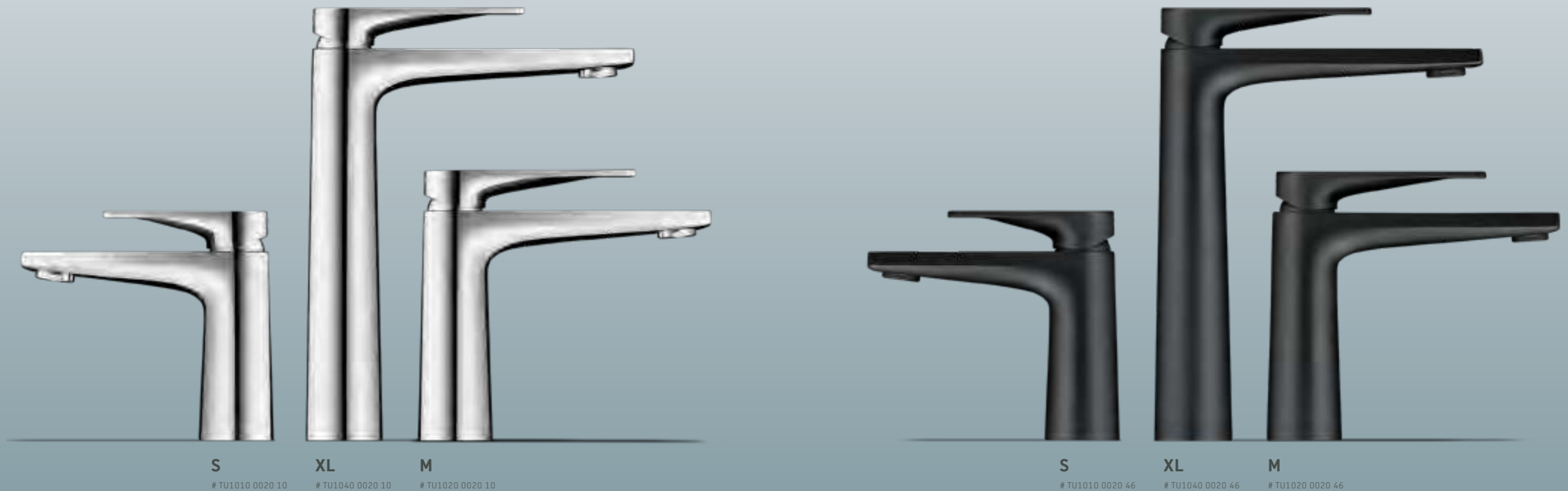



— Einhebel-Waschtischmischer M
— Single-lever basin mixer M
— Mezclador monomando para lavabo M
TU1020 0020 10

— Viu Einbauwaschtisch
— Viu vanity washbasin
— Lavabo empotrado Viu
038560 0000

So innovativ wie funktional: Das perfekt proportionierte Verhältnis von Griff und Auslauf wirkt elegant und puristisch. Durch den langen Auslauf und den langen Hebel wird zudem der Bedienkomfort gesteigert. Mit der AirPlus-Luftbeimischung entsteht ein wohltuender, weicher Strahl.

Die großzügigen Oberflächen der Armatur lassen sich leicht reinigen. Eine hochwertige Keramikkartusche sorgt für lange Produktlebensdauer.

Their functionality is only matched by their innovativeness: The perfectly proportioned ratio of handle and spout has an elegant and puristic look. The long spout and lever add more ease of use. The AirPlus air admixture creates a soothing, soft jet.

The generous surfaces of the faucets are easy to clean. A high-quality ceramic cartridge ensures long product life.

Tan innovador como funcional: la perfecta proporción entre la manilla y el caño produce un efecto elegante y purista. El caño largo y la manilla también simplifican el uso. La mezcla de aire AirPlus proporciona un chorro suave y relajante.

Las amplias superficies de la grifería son fáciles de limpiar. El cartucho cerámico de alta calidad garantiza que el producto sea muy duradero.

Tulum

by Starck

— Einhebel-Waschtischmischer M
— Single-lever basin mixer M
— Mezclador monomando para lavabo M
TU1020 0020 46



Passende Keramikserien Matching ceramic series Series de cerámica a juego

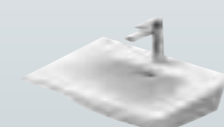
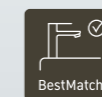

Viu



Happy D.2 Plus



Vero Air

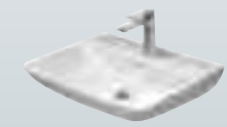

ME by Starck

Weitere passende Keramikserien und Informationen finden Sie auf www.duravit.com/bestmatch
For additional matching ceramic series and information visit www.duravit.com/bestmatch
Para más información sobre series de cerámica a juego visite www.duravit.com/bestmatch

Wandlungsfähig: Das ausdrucksstarke Tulum Design lässt sich dennoch hervorragend universell kombinieren. Dank den Best Match Empfehlungen von Duravit ist gewährleistet, dass Armatur und Waschtisch funktional und ästhetisch harmonisieren.

Adaptable: Despite their characteristic design, Tulum washbasin mixers can be harmoniously combined with a wide range of Duravit ceramic options. Duravit's Best Match recommendations ensure that the faucet and washbasin harmonize both functionally and esthetically.

Versátil: a pesar de su característico diseño, los grifos de lavabo Tulum pueden combinarse armoniosamente con varias series de cerámica de Duravit. Las recomendaciones Best Match de Duravit garantizan que la grifería y el lavabo combinen a la perfección desde el punto de vista funcional y estético.

Tulum

by Starck



— Einhebel-Waschtischmischer XL
— Single-lever basin mixer XL
— Mezclador monomando para lavabo XL
TU1040 0020 46

— D-Neo Aufsatzbecken
— D-Neo above counter basin
— Lavabo sobre encimera D-Neo
237140

Funktionale Eleganz: Funktionale Eleganz: Durch ihre gelungene puristische Gestaltung wirkt die schlanke Armatur ausdrucksstark. Der flache Hebel ist prägnant im Design und gleichzeitig sehr angenehm in der Bedienung. Aufgrund ihres erhöhten Grundkörpers eignet sich die XL-Armatur optimal für freistehende Aufsatzschalen.

Functional elegance: Its successful purist design gives the slim faucet a striking expressiveness. The flat lever is minimalist and at the same time very pleasant to use. Due to its raised base body, the XL faucet is ideally suited for free-standing surface-mounted bowls.

Elegancia funcional: con su acertado diseño purista, la estilizada grifería adquiere un aspecto expresivo. La manilla plana tiene un diseño compacto y, al mismo tiempo, es muy cómoda de manejar. Gracias a su base elevada, la grifería XL resulta ideal para los lavabos sobre encimera.



— Einhebel-Waschtischmischer Unterputz
— Single-lever basin mixer for concealed installation
— Mezclador monomando empotrado
TU1070 0040 10

— Vero Air Aufsatzbecken
— Vero Air above counter basin
— Lavabo sobre encimera Vero Air
235160

Beeindruckend in der Optik: Beeindruckend in der Optik: Die Wandarmatur zeigt sich mit klarer Linienführung und eleganten Rechteckformen. Haptisch angenehm, erlaubt sie eine einfache und exakte Bedienung und erweist sich zudem als besonders reinigungsfreundlich, da das Wasser vom Griff direkt in die Keramik tropft.

Impressive in appearance: The wall-mounted faucet features clean lines and elegant rectangular shapes. Pleasant to the touch, it allows easy and precise operation and is very easy to clean, as the water drips from the handle directly into the ceramic.

La grifería de pared ofrece un aspecto impresionante, con líneas claras y elegantes formas rectangulares. Agradable al tacto, funciona con facilidad y precisión y resulta especialmente fácil de limpiar, ya que el agua gotea de la manilla directamente en la cerámica.

—
Brausearmaturen
Shower fittings
Grifería de ducha

—
Formschöne Weiterführung:
 Das geradlinig-puristische Design erweist sich als ebenso funktional und haptisch angenehm. Die flache, zurückhaltende Wandrosette der Unterputzlösung fügt sich in jedes moderne Bad-ambiente ein. Die stilvolle Aufputzarmatur begeistert mit einem edel geformten, leicht bedienbaren Griff.

—
Elegant continuation: The straightforward purist design is both functional and pleasant to the touch. The flat, unobtrusive wall rose, for concealed installation, blends into any modern bathroom ambience. The stylish surface-mounted faucet delights with an elegantly-shaped, easy-to-use handle.

—
Continuidad de formas elegantes: el diseño purista y sencillo resulta igualmente funcional y agradable al tacto. El rosetón plano y discreto de la versión empotrada se integra bien en cualquier baño moderno. El elegante mezclador visto destaca por su manilla de formas nobles y fácil manejo.



— Einhebel-Brausemischer Unterputz mit Umstellventil
 — Single-lever shower mixer for concealed installation with diverter valve
 — Mezclador de ducha, monomando, empotrado, con inversor
 # TU4210 0120 10



— Einhebel-Brausemischer Aufputz
 — Single-lever bath mixer for exposed installation
 — Mezclador monomando de bañera, visto
 # TU4230 0000 10

Tulum
 by Starck



— Stabbrause, rund
 — Hand shower, round
 — Teleducha tubular, redondo
 # UV0640 0010 46

— Einhebel-Brausemischer Unterputz mit Umstellventil
 — Single-lever shower mixer for concealed installation with diverter valve
 — Mezclador de ducha, monomando, empotrado, con inversor
 # TU4210 0120 46

—
Wannenarmaturen
Bathtub fittings
Grifería para bañera

—
Stilvoller Komfort im Badebereich:

Die Unterputz-Wannenarmatur präsentiert runde und eckige Formen im perfekten Zusammenspiel. Flach in der Gestaltung, ermöglicht sie viel Bewegungsfreiheit. Durch klare Symbolik erfolgt die Bedienung komfortabel und intuitiv. Die Griffe lassen sich auch mit seifigen Händen perfekt bedienen. Die leichtgängige Keramikkartusche sorgt dabei für eine präzise Einstellung der gewünschten Temperatur.

—
Stylish comfort in the bathing area:

The concealed bathtub faucet features round and squared shapes in perfect interplay. Flat in design, it allows a lot of freedom of movement. Clear symbols make operation convenient and intuitive. The handles are perfect to use even with soapy hands. The smooth-running ceramic cartridge ensures precise setting of the desired temperature.

—
Confort con estilo en el baño:

la grifería empotrada presenta formas redondas y angulares en perfecta interacción. Su diseño plano permite una gran libertad de movimientos. Los símbolos claros hacen que el manejo sea cómodo e intuitivo, y las manillas se pueden manipular perfectamente incluso con las manos enjabonadas. El cartucho cerámico funciona con suavidad y garantiza un ajuste preciso de la temperatura deseada.



Tulum
by Starck

— Einhebel-Wannenmischer Unterputz mit Umstellventil
— Single-lever bath mixer for concealed installation with diverter valve
— Mezclador empotrado monomando para bañera con inversor
TU5210 0120 10

— Wanneneinlauf
— Bath spout
— Caño de bañera
TU5240 0100 10

— Handbrause 3jet Ø120 mm
— Handshower 3jet Ø120 mm
— Teleducha 3jet Ø120 mm
UV0650 0170 10

— Einhebel-Wannenmischer Aufputz
— Single-lever bath mixer
for exposed installation
— Mezclador monomando de bañera visto
TU5230 0000 10



Tulum

by Starck



— Einhebel-Wannenmischer bodenstehend
— Freestanding bath mixer
— Grifería monomando de pie para bañeras
TU5250 0000 10

— D-Neo Badewanne
— D-Neo bathtub
— Bañera D-Neo
700486



—
Der besondere Stil: Mit ihrem Spiel aus runden und eckigen Formen besticht die freistehende Wannenarmatur durch pure Eleganz. Der lange flache Wanneneinlauf erzeugt einen wohlgeformten, mit Luft angereicherten Wasserstrahl. Über den puristisch gestalteten Bedienhebel lassen sich die Wassermenge und -temperatur präzise regeln. Die Stabbrause mit ihrem gleichmäßigen, kraftvollen Strahl findet Platz in einem integrierten Brausehalter direkt an der Armatur. Über einen Umsteller rechts vom Auslauf wird zwischen Wanneneinlauf und Handbrause gewechselt. Der Schlauch zur Brause kommt mit praktischem Verdrehschutz. Wahlweise in hochwertiger Chromoptik und in edlem Schwarz Matt verfügbar.

—
Special style: With its interplay of round and squared shapes, the freestanding bath faucet is captivating with its pure elegance. The long flat bath spout creates a well-formed jet of water enriched with air. Water amount and temperature can be precisely controlled via the puristically designed operating lever. The hand shower with its even, powerful jet finds its place in an integrated hand shower holder directly on the faucet. A diverter to the right of the spout is used to switch between the bath spout and the hand shower. The hose to the shower comes with a practical anti-rotation element. Optionally available in a high-quality chrome look and in elegant Black Matt.

—
Un estilo muy particular: con su juego de formas redondas y angulares, la grifería para bañeras exentas destaca por su elegancia. El largo caño plano de la bañera proporciona un abundante chorro de agua enriquecido con aire. La manilla de diseño purista permite controlar con precisión la cantidad de agua y la temperatura. La teleducha tubular, con su potente y uniforme chorro, descansa sobre un soporte de ducha integrado directamente en la grifería. El inversor situado a la derecha del caño sirve para cambiar entre el caño de la bañera y la teleducha. El flexo de la ducha viene con una práctica protección contra torceduras. Disponible en acabado cromado de alta calidad y en elegante negro mate.

D-Neo

Design by
Bertrand Lejoly



Klar und geometrisch Clear and geometric Claro y geométrico

So unaufgeregt wie ausdrucksstark: Wie die gleichnamige Komplettbadserie entworfen von Bertrand Lejoly überzeugen auch die D-Neo Armaturen durch ihren geradlinig-geometrischen Charakter. Der charakteristische vertikal angesetzte Griff zieht sich durch die gesamte Linie. Mit klarer Formgebung fügt sich D-Neo in den Raum ein, ohne sich unterzuordnen – und wird gehobenen Ansprüchen an Design und Funktion gerecht.

Calm, yet expressive: like the complete bathroom series of the same name designed by Bertrand Lejoly, D-Neo fittings also have an impressively linear, geometric character. The characteristic vertical handle features throughout the range. With its clear design, D-Neo fits into a room with absolute self-assurance – and meets high demands for both design and function.

Calma y expresividad unidas: al igual que la serie de baño completa del mismo nombre diseñada por Bertrand Lejoly, la grifería D-Neo convence también por su carácter geométrico y rectilíneo. La característica manilla vertical abarca toda la serie. D-Neo se introduce en el baño con formas nítidas y sin dejarse dominar para satisfacer las altas exigencias de diseño y funcionalidad.



D-Neo



— Einhebel-Waschtischmischer M
— Single-lever basin mixer M
— Mezclador monomando para lavabo M
DE1020 0010 10



— Standard Bedienung
— Standard handling
— Funcionamiento estándar



— FreshStart Funktion
— FreshStart function
— Función FreshStart

Energiesparend: Die Armatur mit FreshStart Funktion startet in Mittelstellung mit kaltem Wasser. Erst bei bewusster Bewegung nach links wird heißes Wasser beigemischt. Das reduziert den Energiebedarf und senkt damit die Energiekosten und den CO₂-Ausstoß.

Energy saving: The faucet starts in the middle setting with cold water. Only when you consciously move it to the left, is hot water added. This reduces energy requirements and thus lowers energy costs and CO₂ emissions.

Ahorro energético: si el grifo está en la posición central, al abrirlo solo fluye agua fría. Si no se mueve hacia la izquierda, no fluye agua caliente. Esto permite reducir el consumo de energía y, por tanto, disminuir los costes energéticos y las emisiones de CO₂.



Passende Keramikserien Matching ceramic series Series de cerámica a juego

Best Match: Duravit achtet besonders darauf, dass Armatur und Waschtisch perfekt zusammenpassen. Alle Kombinationen werden unter realitätsnahen Konditionen geprüft, um lästiges Spritzen zu vermeiden und für größtmöglichen Komfort beim Händewaschen, Zähneputzen etc. zu sorgen.

Best Match: Duravit takes special care to ensure that faucets and washbasins fit together perfectly. All combinations are tested under realistic conditions to avoid annoying splashing and to ensure the greatest possible comfort when washing hands, brushing teeth, etc.

Best Match: Duravit presta especial atención a que la grifería y el lavabo combinen a la perfección. Todas las combinaciones se prueban en condiciones reales para evitar las molestas salpicaduras y garantizar el mayor confort posible al lavarse las manos, cepillarse los dientes, etc.

Weitere passende Keramikserien und Informationen finden Sie auf www.duravit.com/bestmatch

For additional matching ceramic series and information visit www.duravit.com/bestmatch

Para más información sobre series de cerámica a juego visite www.duravit.com/bestmatch



D-Neo



Duravit No.1



DuraStyle



MEbyStarck

— Einhebel-Waschtischmischer
— Single-lever basin mixer
— Mezclador monomando para lavabo
S # DE1010 0020 10
M # DE1020 0020 10
L # DE1030 0020 10

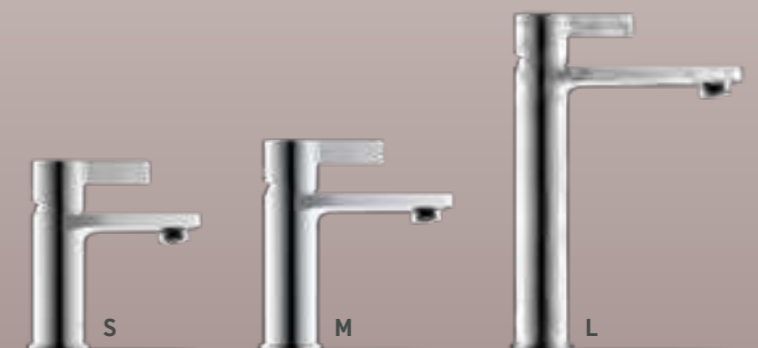

—
Brausearmaturen
Shower fittings
Grifería de ducha

—
Klare Formensprache im Duschbereich: Aufputz- und Unterputzlösungen, perfekt kombinierbar mit den Duravit Brausen.

—
Clear design in the shower area: Exposed and concealed installations can be combined perfectly with Duravit hoses.

—
Un diseño claro en la zona de la ducha: soluciones vistas y empotradas que combinan a la perfección con las duchas de Duravit.



— Einhebel-Brausemischer Unterputz
 — Single-lever shower mixer for concealed installation
 — Mezclador empotrado monomando de ducha
 # DE4210 0100 10

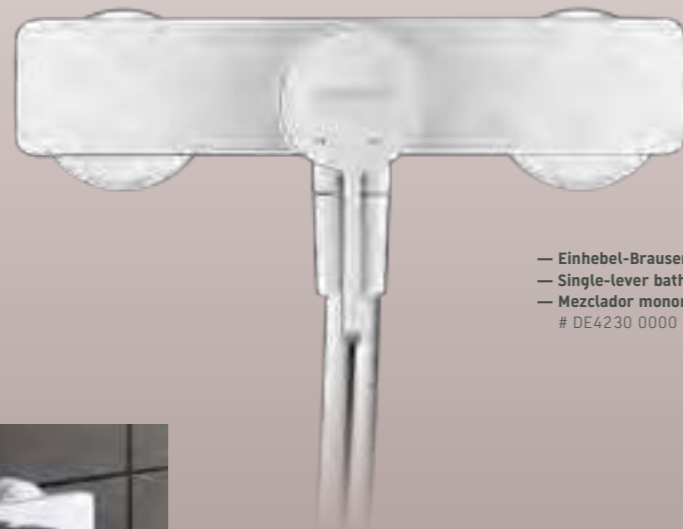

— Einhebel-Brausemischer Aufputz
 — Single-lever bath mixer for exposed installation
 — Mezclador monomando de bañera, visto
 # DE4230 0000 10



D-Neo



— Einhebel-Brausemischer Unterputz
 — Single-lever shower mixer for concealed installation
 — Mezclador empotrado monomando para ducha
 # DE4210 0100 10

— Handbrause 3jet Ø110 mm
 — Hand shower 3jet Ø110 mm
 — Teleducha 3jet Ø110 mm
 # UV0650 0160 10

—
Wannenarmaturen
Bathtub fittings
Grifería para bañera

—
Immer die passende Lösung. Im Wannenbereich bietet D-Neo Aufputz- und Unterputzvarianten. Der Griff: funktional und elegant zugleich.

—
Always the right solution. In the bathtub area, D-Neo offers exposed and concealed versions. The handle: both functional and elegant.

—
Siempre la solución adecuada. D-Neo está disponible en variantes empotradas y vistas para la zona de la bañera. El tirador: funcional y elegante al mismo tiempo.



— Einhebel-Wannenmischer Aufputz
 — Single-lever bath mixer for exposed installation
 — Mezclador monomando de bañera visto
 # DE5230 0000 10

— Handbrause 3jet Ø110 mm
 — Hand shower 3jet Ø110 mm
 — Teleducha 3jet Ø110 mm
 # UV0650 0160 10

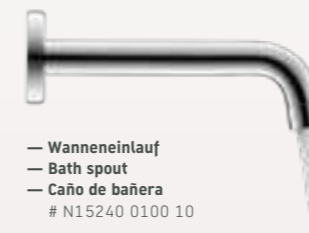

— Wanneneinlauf
 — Bath spout
 — Caño de bañera
 # N15240 0100 10

D-Neo



— Einhebel-Wannenmischer Unterputz mit Umstellventil
 — Single-lever bath mixer for concealed installation with diverter valve
 — Mezclador empotrado monomando para bañera con selector
 # DE5210 0120 10

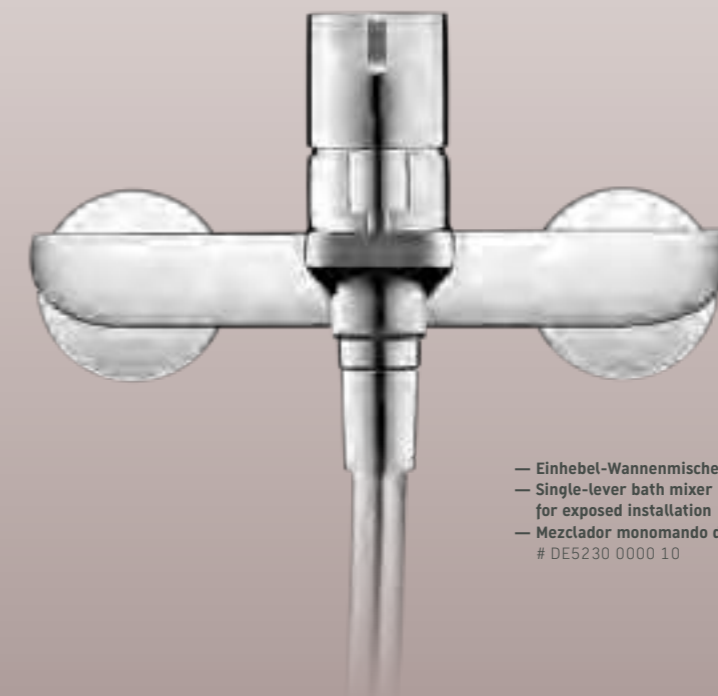

— Einhebel-Wannenmischer Aufputz
 — Single-lever bath mixer for exposed installation
 — Mezclador monomando de bañera visto
 # DE5230 0000 10

Duravit No.1

Design by
Duravit

—
Modern und dynamisch
Modern and dynamic
Moderna y dinámica

Jung, zeitgemäß, lebendig und der perfekte Einstieg in die Welt der Duravit Armaturen: Wie keine andere bietet Duravit No.1 ansprechendes Design zum attraktiven Preis. Mit ihrem dynamisch nach oben gerichteten Griff liegt die Armatur angenehm in der Hand und unterstreicht die Hochwertigkeit der Optik. Intelligente Funktionen gewährleisten eine komfortable Bedienung und einen wasser- und energiesparenden Betrieb. Duravit No.1 passt perfekt zur Keramik der gleichnamigen Serie und lässt sich optimal mit weiteren Duravit Keramiken kombinieren.

—
Young, contemporary, lively – and the perfect introduction to the world of Duravit fittings: Duravit No.1 offers appealing design like no other, at an attractive price. With its dynamic upward handle, the faucet fits comfortably in the hand and underlines the high quality of the look. Smart functions ensure convenient, and water-saving and energy-saving use, and the design makes for quick and easy cleaning. Duravit No.1 fits perfectly with the ceramics of the eponymous range, and equally as well with other Duravit bathroom ranges.

—
Joven, contemporánea, activa. La incorporación perfecta a la gama de griferías de Duravit: la incomparable serie Duravit No.1 ofrece un diseño atractivo a un precio interesante. Con su manilla dinámicamente orientada hacia arriba, el grifo se ajusta cómodamente a la mano y resalta la alta calidad de su aspecto. Las funciones inteligentes garantizan un manejo cómodo y un ahorro de agua y energía, mientras que el diseño facilita y simplifica la limpieza. La serie Duravit No.1 combina perfectamente con la cerámica de la serie del mismo nombre, pero también luce igual de bien con otras series de baño de Duravit.

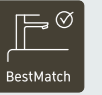
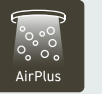



— Einhebel-Waschtischmischer M
— Single-lever basin mixer M
— Mezclador monomando para lavabo M
N11021 0020 10

— Duravit No.1 Waschtisch
— Duravit No.1 washbasin
— Lavabo Duravit No.1
237565



Produkt-Features:

FreshStart: Die Armatur startet in Mittelstellung mit kaltem Wasser. Erst bei bewusster Bewegung nach links wird heißes Wasser beigemischt. Das reduziert den Energiebedarf und senkt damit die Energiekosten und den CO₂-Ausstoß.

MinusFlow reduziert die Durchflussmenge auf wassersparende 3,5 l/min.

AirPlus sorgt mit Luftbeimischung für einen fülligen Strahl, ohne das Wascherlebnis zu beeinträchtigen.

Product features:

FreshStart: The faucet starts in the middle setting with cold water. Only when you consciously move it to the left, is hot water added. This reduces energy requirements and thus lowers energy costs and CO₂ emissions.

MinusFlow reduces the flow rate to a water-saving 3.5 l/min.

AirPlus uses air admixture to provide a full-bodied spray without compromising the washing experience.

Características del producto:

FreshStart: si el grifo está en la posición central, al abrirlo solo fluye agua fría. Si no se mueve hacia la izquierda, no fluye agua caliente. Esto permite reducir el consumo de energía y, por tanto, disminuir los costes energéticos y las emisiones de CO₂.

La función **MinusFlow** reduce el caudal a 3,5 l/min para ahorrar agua.

La función **AirPlus** proporciona un chorro abundante con mezcla de aire, sin comprometer la experiencia de uso.

**Passende Keramikserien
Matching ceramic series
Series de cerámica a juego**



Eine harmonische Einheit bilden die Duravit No.1 Armaturen im Zusammenspiel mit der gleichnamigen Keramik. Das moderne Design lässt sich aber auch mit anderen Duravit Badserien perfekt kombinieren. Die Best Match Empfehlung garantiert die gestalterische und technische Kompatibilität.

Duravit No.1 faucets **form a harmonious unit** in combination with the ceramics of the same name. The modern design can also be perfectly combined with other Duravit bathroom ranges. The Best Match recommendation guarantees design and technical compatibility.

La serie Duravit No.1 **forma un conjunto armonioso** combinada con la cerámica del mismo nombre. El diseño moderno también puede combinarse perfectamente con otras series de baño de Duravit. La Best Match recomendación garantiza la compatibilidad técnica y de diseño.

Weitere passende Keramikserien und Informationen finden Sie auf www.duravit.com/bestmatch

For additional matching ceramic series and information visit www.duravit.com/bestmatch

Para más información sobre series de cerámica a juego visite www.duravit.com/bestmatch

Duravit No.1



Duravit No.1



D-Neo



ME by Starck



DuraStyle

— Standventil und Einhebel-Waschtischmischer
— Pillar faucet and Single-lever basin mixer
— Grifería de pie y Mezclador monomando para lavabo
N11080 0020 10
S # N11011 0020 10
M # N11020 0020 10
L # N11030 0020 10



Duravit No.1

—
Brausearmaturen
Shower fittings
Grifería de ducha



— Einhebel-Brausemischer Unterputz-Set
— Single-lever shower mixer for concealed installation
— Mezclador empotrado monomando para ducha
N14210 0070 10



— Einhebel-Brausemischer Aufputz
— Single-lever shower mixer for exposed installation
— Mezclador de ducha monomando visto
N14230 0000 10

—
Vielseitig: Auch im Duschbereich bietet Duravit No.1 passende Produkte für alle Bedürfnisse. Ob Unterputz- oder Aufputzlösung, beide Versionen überzeugen durch zeitgemäßes Design und eine leichtgängige Keramik-kartusche für eine einfache Bedienung.

—
Versatile: Duravit No.1 also offers suitable products for all needs in the shower area. Whether they're exposed or concealed installation solutions, both versions feature a contemporary design and a smooth-running ceramic cartridge for easy operation.

—
Polivalencia: la serie Duravit No.1 también cuenta con productos que satisfacen todas las necesidades en la zona de la ducha. Tanto si se trata de una solución empotrada como a la vista, ambas versiones destacan por su diseño moderno y un cartucho cerámico de funcionamiento suave para un manejo fácil.



— Einhebel-Brausemischer Unterputz-Set
— Single-lever shower mixer for concealed installation
— Mezclador empotrado monomando para ducha
N14210 0070 10

— Handbrause 3jet Ø110 mm
— Hand shower 3jet Ø110 mm
— Teleducha 3jet Ø110 mm
UV0650 0150 10



— Einhebel-Wannenmischer Aufputz
 — Single-lever bath mixer for exposed installation
 — Mezclador monomando de bañera visto
 # N15230 0000 10

— Handbrause 3jet Ø110 mm
 — Hand shower 3jet Ø110 mm
 — Teleducha 3jet Ø110 mm
 # UV0650 0150 10

Erschwinglicher Badekomfort: Duravit No.1 bringt ergonomisches Design auch für die Badewanne. Wahlweise als Aufputzlösung mit integriertem Wanneneinlauf oder als Unterputzarmatur erhältlich.

Affordable bathing comfort: Duravit No.1 also brings ergonomic design to the bathtub. Optionally available as an exposed solution with integrated bath spout or as a concealed fitting.

Confort de baño asequible: la serie Duravit No.1 traslada el diseño ergonómico también a la bañera. Disponible opcionalmente como solución vista, con el caño de la bañera integrado, o como grifería empotrada.

—
Wannenarmaturen
Bathtub fittings
Grifería para bañera

—
 Bei Badewannen ohne integrierten Wanneneinlauf bietet sich dieser separate Wanneneinlauf an.

—
 For bathtubs without an integrated bathtub spout, this separate bathtub spout is ideal.

—
 Este caño para bañera exenta resulta ideal para las bañeras sin caño integrado.

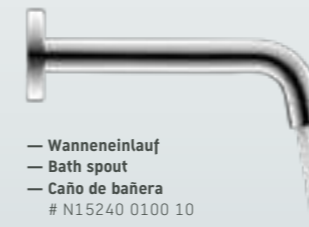

— Wanneneinlauf
 — Bath spout
 — Caño de bañera
 # N15240 0100 10

Duravit No.1



— Einhebel-Wannenmischer Unterputz-Set mit Umstellventil
 — Single-lever bath mixer for concealed installation with diverter valve
 — Mezclador monomando de bañera empotrado con inversor
 # N15210 0080 10

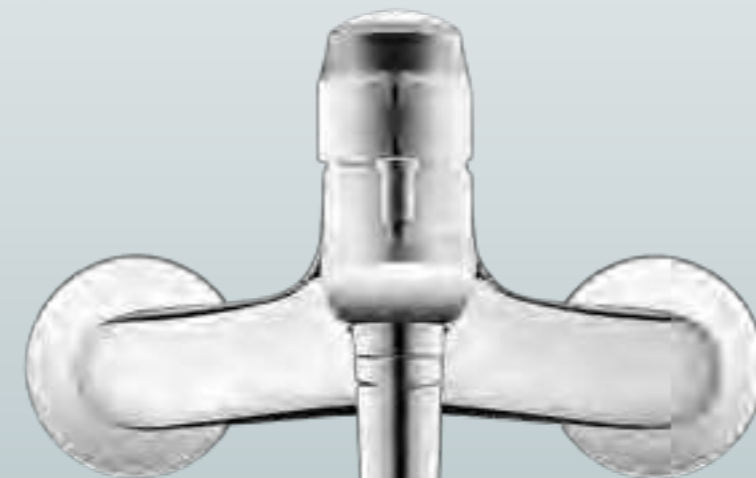

— Einhebel-Wannenmischer Aufputz
 — Single-lever bath mixer for exposed installation
 — Mezclador monomando de bañera, visto
 # N15230 0000 10

B.1

Design by
Duravit

—
Elegant und zeitlos
Elegant and timeless
Elegante y atemporal

—
Vertraute weiche Formen für alle Bäder. Weiche Konturen, angenehm und elegant: Das zeichnet die Armaturenlinie B.1 aus. B.1 bietet komfortable Funktionalität, einfache Bedienbarkeit und ein universelles Armaturensortiment für alle gängigen Anwendungen: Waschplatz, Dusche, Badewanne und Bidet.

—
Familiar soft shapes for all bathrooms. Soft contours, attractive and with an elegance: this is the B.1 series of Duravit faucets. B.1 offers comfortable functions, ease of use and a universal range of faucets for all standard applications: washing area, shower, bath and bidet.

—
Formas suaves y cotidianas para todos los baños. Contornos suaves, agradables y de elegantes: son las características de la serie de grifería B.1 que ofrece una cómoda funcionalidad, un sencillo manejo y un surtido universal de grifos para todas las aplicaciones habituales: lavabo, ducha, bañera y bidé.



B.1



— Einhebel-Waschtischmischer M
— Single-lever basin mixer M
— Mezclador monomando para lavabo M
B11020 0010 10

— ME by Starck Waschtisch
— Washbasin ME by Starck
— Lavabo ME by Starck
233663

— **So wird aus Design purer Komfort:** Der lange Auslauf macht den Waschvorgang besonders angenehm für die Benutzer:innen.

— **This is how design becomes pure comfort:** The extra-long spout makes the washing process particularly convenient for users.

— **Así es como el diseño se convierte en puro confort:** el caño extralargo convierte el baño en una experiencia especialmente cómoda para el usuario.



— Einhebel-Bidetmischer
— Single-lever bidet mixer
— Mezclador monomando para bidé
B12400 0010 10

— Produkt-Features Product features Características del producto

— **Multitalent:** Die B.1 Armatur überzeugt durch AquaControl (verstellbarer Strahlregler), AirPlus (fülliger Strahl mit beigemischter Luft) und HeatLock (Verbrühschutz).

— **All-rounder:** The B.1 faucet impresses with AquaControl (adjustable aerator), AirPlus (full jet with admixed air) and HeatLock (scald protection).

— **Todoterreno:** la grifería B.1 convence gracias al AquaControl (aireador ajustable), AirPlus (chorro con aire agregado y HeatLock (protección contra quemaduras).



— Passende Keramikserien Matching ceramic series Series de cerámica a juego

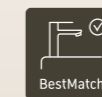

— **Best Match:** Armatur und Waschtisch passen funktional und ästhetisch optimal zusammen.

— **Best Match:** Faucet and washbasin fit together perfectly in terms of function and esthetics.

— **Best Match:** la grifería y el lavabo son la combinación ideal, tanto desde el punto de vista funcional como estético.



DuraStyle



ME by Starck



D-Neo



Duravit No.1

Weitere passende Keramikserien und Informationen finden Sie auf www.duravit.com/bestmatch
For additional matching ceramic series and information visit www.duravit.com/bestmatch
Para más información sobre series de cerámica a juego visite www.duravit.com/bestmatch

—
Brausearmaturen
Shower fittings
Grifería de ducha

—
Gestaltungsfreiheit: Im Duschbereich stellt das B.1 Sortiment passende Produkte für alle Anforderungen bereit.

—
Freedom of design: in the shower area, the B.1 range provides the right products for all requirements.

—
Libertad de diseño: la serie B.1 dispone de los productos adecuados para todas las necesidades en la zona de la ducha.



— Einhebel-Brausemischer Unterputz
 — Single-lever shower mixer for concealed installation
 — Mezclador empotrado monomando para ducha
 # B14210 0100 10

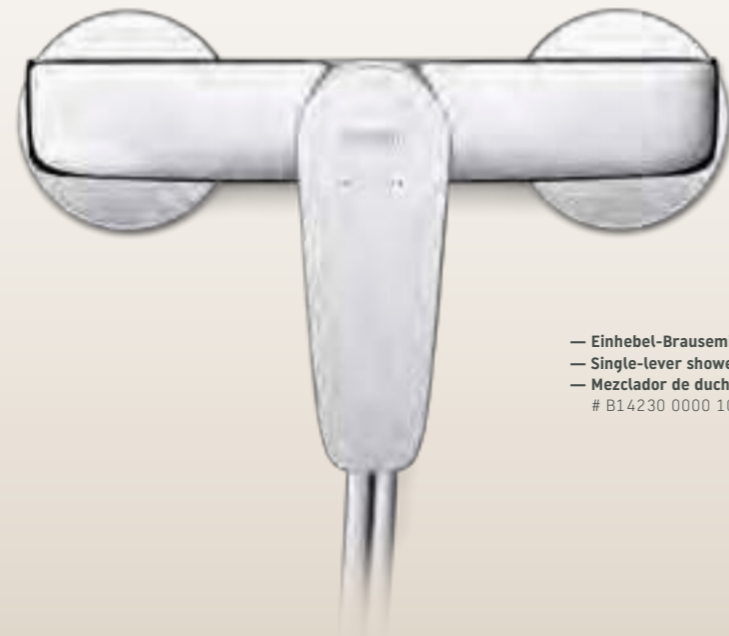

— Einhebel-Brausemischer Aufputz
 — Single-lever shower mixer for exposed installation
 — Mezclador de ducha monomando visto
 # B14230 0000 10



— Shower System mit Brausethermostat Aufputz
 — Shower system with thermostatic shower mixer for exposed installation
 — Sistema de ducha con termostato, visto
 # B14280 0080 10



— Handbrause 3jet Ø 120 mm
 — Hand shower 3jet Ø 120 mm
 — Teleducha 3jet Ø 120 mm
 # UV0650 0170 10

— Brausethermostat Aufputz
 — Thermostatic shower mixer for exposed installation
 — Termostato de ducha visto
 # B14220 0000 10

B.1



— Einhebel-Wannenmischer Aufputz
— Single-lever bath mixer for exposed installation
— Mezclador monomando visto para bañera
B15230 0000 10

— Handbrause 3jet Ø110 mm
— Hand shower 3jet Ø110 mm
— Teleducha 3jet Ø110 mm
UV0650 0160 10

Kompatibel: Im Wannenbereich sind passende Unterputz- und Aufputz-armaturen verfügbar. Bei der Aufputz-version ist der Wanneneinlauf integriert, der Wechsel zur Handbrause erfolgt per Zugumsteller.

Compatible: Matching concealed or exposed fittings are available in the bathtub area. The surface-mounted version already has an integrated bath spout, and changeover to the hand shower is via a pull switch.

Compatibilidad: existe grifería empotrada y vista a juego en la zona de la bañera. El modelo visto ya incorpora el caño de bañera, y para cambiar a la teleducha es necesario pulsar un botón.

Wannenarmaturen Bathtub fittings Grifería para bañera

Komfortabel: Leicht verständliche und abrieb-feste Symbole vereinfachen die Bedienung des Unterputz-Wannenmischers. In der Unterputzvariante mit separatem Wanneneinlauf.

Comfortable: Easy-to-understand and abrasion-resistant symbols simplify the operation of the bathtub mixer. In the concealed installation version with separate bath spout.

Comodidad: la simbología fácil de entender y resistente a la abrasión simplifica el manejo del grifo para bañera. En la versión empotrada con caño de bañera separado.



— Einhebel-Wannenmischer Unterputz mit Umstellventil
— Single-lever bath mixer for concealed installation with diverter valve
— Mezclador empotrado monomando para bañera con selector
B15210 0120 10



— Einhebel-Wannenmischer Aufputz
— Single-lever bath mixer for exposed installation
— Mezclador monomando visto para bañera
B15230 0000 10



— Wanneneinlauf (runde Rosette)
— Bath spout (round escutcheon)
— Caño de bañera (embellecedor redondo)
C15240 0100 10

B.2

Design by
Duravit

Linear und reduziert Linear and reduced Rectilínea y reducia

Klare, geradlinige Armaturen für alle Anwendungen. Badbenutzer:innen, die es reduziert und funktional lieben, finden in der Armaturenlinie B.2 eine perfekte Ausdrucksform. Mit einfachen geometrischen Linien wird eine geradlinige, zeitlose Modernität erzeugt. Als Teil des universellen Duravit Armaturensortiments eignen sich die B.2 Produkte für alle Anwendungen.

Clear, linear faucets for all applications. The B.2 faucets series provides an ideal form of expression for those bathroom users who appreciate clarity, reduction and simplicity. Simple geometric lines create a linear, timeless modernity. As part of the universal range of Duravit faucets, B.2 products are suitable for all applications.

Grifería clara y rectilínea para todas las aplicaciones. Los usuarios del baño que valoran la claridad, el minimalismo y la sencillez, encontrarán en la línea de grifería B.2 una forma de expresión perfecta. Con líneas geométricas sencillas, se genera una modernidad rectilínea e intemporal. Los productos B.2, que forman parte de la gama universal de la grifería de Duravit, están indicados para todas las aplicaciones.

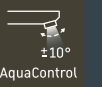

B.2



— Einhebel-Waschtischmischer M
— Single-lever basin mixer M
— Mezclador monomando para lavabo M
B21020 0010 10

— ME by Starck Waschtisch
— Washbasin ME by Starck
— Lavabo ME by Starck
233663



— Standventil
— Pillar faucet
— Grifería de pie
B21080 0020 10

— **Passend zu jeder Keramik.** Die B.2 Waschtischarmatur gibt es in den Größen M und S sowie als Kaltwasser-Standventil. Mit dem justierbaren Strahlregler lässt sich der Wasserstrahl spritzoptimiert an jedes Becken anpassen (AquaControl).

— **For combination with all ceramics.** The B.2 washbasin faucet comes in two different sizes, S and M, and as cold water pillar tap. Thanks to the adjustable aerator it is adaptable perfectly to every basin without major water recoating (AquaControl).

— **Adecuados para todo tipo de cerámica.** El mezclador de lavabo B.2 se encuentra disponible en los tamaños M y S y como grifo simple de agua fría. Gracias al aireador regulable se adapta perfectamente y de forma optimizada a cada lavabo (AquaControl).

— Produkt-Features Product features Características del producto

— **Perfekt ausgestattet:** Die B.2 Armatur kommt mit AquaControl (verstellbarer Strahlregler), AirPlus (fülliger Strahl mit beigemischter Luft) und HeatLock (Verbrühschutz).

— **Perfectly equipped:** B.2 fittings come with AquaControl (adjustable spray regulator), AirPlus (full spray with admixture of air), MinusFlow (water- and energy-saving flow limitation) and HeatLock (hot water limitation).

— **Perfectamente equipada:** la grifería B.2 incorpora las tecnologías AquaControl (aireador ajustable), AirPlus (chorro completo mezclado con aire), MinusFlow (limitación del caudal para ahorrar agua y energía) y HeatLock (limitación del agua caliente).



S
B21010 0020 10

M
B21020 0020 10

— Passende Keramikserien Matching ceramic series Series de cerámica a juego

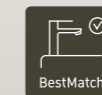

— **Best Match:** Armatur und Waschtisch passen funktional und ästhetisch optimal zusammen.

— **Best Match:** Faucet and washbasin fit together perfectly in terms of function and esthetics.

— **Best Match:** la grifería y el lavabo son la combinación ideal, tanto desde el punto de vista funcional como estético.



ME by Starck



D-Neo



DuraStyle



Vero Air

Weitere passende Keramikserien und Informationen finden Sie auf www.duravit.com/bestmatch
For additional matching ceramic series and information visit www.duravit.com/bestmatch
Para más información sobre series de cerámica a juego visite www.duravit.com/bestmatch

—
Brausearmaturen
Shower fittings
Grifería de ducha



—
Duschkomfort mit Temperaturschutz:

Alle Duravit Thermostate haben eine integrierte Sicherheitssperre bei 38 °C, die vor Verbrühen durch zu hohe Wassertemperaturen schützt. Die gewünschte Temperatur lässt sich mit dem handlichen Drehregler einfach und exakt voreinstellen und wird durch die Thermostatkartusche konstant gehalten.

—
Shower comfort with temperature protection:

All Duravit thermostats have an integrated safety lock at 38°C, which protects against scalding caused by excessive water temperatures. The temperature can be easily and precisely preset with the convenient control dial and is kept constant by the thermostatic cartridge.

—
Confort en la ducha con control de la temperatura:

todos los termostatos de Duravit tienen un seguro integrado a 38°C, que protege contra las quemaduras debidas al exceso de temperatura del agua. La temperatura puede ajustarse con el práctico dial de control y el cartucho termostático la mantiene constante.



— Einhebel-Brausemischer Unterputz
 — Single-lever shower mixer for concealed installation
 — Mezclador empotrado monomando para ducha
 # B24210 0100 10

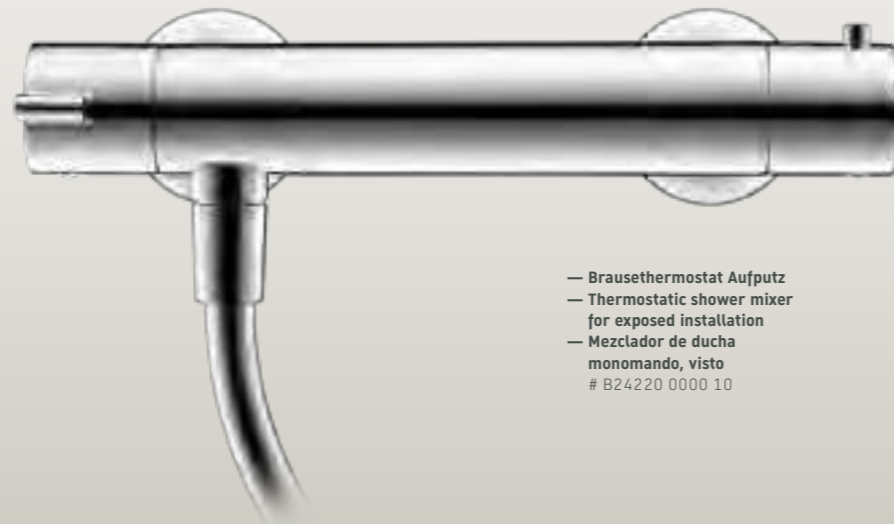

— Brausethermostat Aufputz
 — Thermostatic shower mixer for exposed installation
 — Mezclador de ducha monomando, visto
 # B24220 0000 10



— Shower System mit Brausethermostat Aufputz
 — Shower system with thermostatic shower mixer for exposed installation
 — Sistema de ducha con termostato, visto
 # B24280 0080 10

B.2



— Einhebel-Brausemischer Aufputz
 — Single-lever shower mixer for exposed installation
 — Termostato de ducha, visto
 # B24230 0000 10

— Handbrause 3jet Ø110 mm
 — Hand shower 3jet Ø110 mm
 — Teleducha 3jet Ø110 mm
 # UV0650 0150 10

—
Wannenarmaturen
Bathtub fittings
Grifería para bañera

—
Perfekt in Form und Funktion. Bei der Entwicklung der B.2 Wannenarmaturen stehen wie bei allen Duravit Armaturen zeitlose Optik, angenehme Haptik und einfache Bedienung im Fokus.

—
Perfect in form and function. In the development of the B.2 bath faucets, as with all Duravit faucets, the focus is on a timeless look, pleasant feel and ease of use.

—
Perfecto en forma y función. Como ocurre con todas las series de grifería de Duravit, en el desarrollo de la serie B.2 la atención se centra en ofrecer un aspecto atemporal, un tacto agradable y facilidad de uso.



— Handbrause 1jet Ø110 mm
 — Hand shower 1jet Ø110 mm
 — Teleducha 1jet Ø110 mm
 # UV0650 0140 10

— Einhebel-Wannenmischer Unterputz mit Umstellventil
 — Single-lever bath mixer for concealed installation with diverter valve
 — Mezclador empotrado monomando para bañera con inversor
 # B25210 0120 10

B.2



— Einhebel-Wannenmischer Unterputz mit Umstellventil
 — Single-lever bath mixer for concealed installation with diverter valve
 — Mezclador empotrado monomando para bañera con inversor
 # B25210 0120 10



— Einhebel-Wannenmischer Aufputz
 — Single-lever bath mixer for exposed installation
 — Mezclador monomando de bañera, visto
 # B25230 0000 10



A.1

Design by
Duravit

Universell und effizient Universal and efficient Universal y eficiente

Zurückhaltend in Design und Preis: Mit wohlproportionierter Formgebung in Original Duravit Design und Produkten für alle Badbereiche empfiehlt sich die Armaturenserie A.1 für alle Badbenutzer:innen, die es unaufdringlich mögen, ideal für Einsteiger. A.1 ist kombinierbar mit vielen Duravit Badserien.

Modest in both design and price: With well-proportioned shapes in original Duravit design and products for all bathroom areas, the A.1 faucet series is recommended for all bathroom users who like an unobtrusive design, and it's ideal for beginners. A.1 can be combined with many Duravit series.

Sobriedad en precio y diseño: con una forma bien proporcionada, un diseño original de Duravit y productos para todas las zonas del baño, la grifería de la serie A.1 resulta ideal para todos los usuarios que prefieren las cosas discretas, perfecta para los principiantes. A.1 puede combinarse con muchas series de baño de Duravit.





— Einhebel-Waschtischmischer M
 — Single-lever basin mixer M
 — Mezclador monomando para lavabo M
 # A11020 0020 10

— ME by Starck Waschtisch
 — ME by Starck washbasin
 — Lavabo ME by Starck
 # 233560

Produkt-Features



AirPlus: Durch diese Technologie wird das Wasser mit Luft angereichert, was einen fülligen, weichen Strahl ergibt. Gleichzeitig wird der Durchfluss auf 5 l/min. begrenzt, das spart Wasser und Energie.

Product features

AirPlus: This Duravit technology enriches the water with air, resulting in a full, soft spray. At the same time the flow is limited to 5 l/min, which saves water and energy.

Características del producto

AirPlus: esta tecnología de Duravit enriquece el agua con aire, lo que se traduce en un chorro suave y abundante. Al mismo tiempo se limita el flujo de agua a 5 l/min. lo que ahorra en agua y energía.

Passende Keramikserien Matching ceramic series Series de cerámica a juego



Best Match: Getestet hinsichtlich formaler und technischer Kompatibilität, Waschkomfort und Spritzverhalten, passen die A.1 Armaturen perfekt zu diesen Duravit Keramikserien.

Best Match: Tested for design and technical compatibility, washing comfort and splash performance, A.1 fittings are the perfect match for this Duravit ceramic range.

Best Match: la grifería A.1 se adapta perfectamente a estas series de cerámica de Duravit. Se ha comprobado su compatibilidad formal y técnica, su comodidad de uso y su comportamiento ante las salpicaduras.

Weitere passende Keramikserien und Informationen finden Sie auf www.duravit.com/bestmatch

For additional matching ceramic series and information visit www.duravit.com/bestmatch

Para más información sobre series de cerámica a juego visite www.duravit.com/bestmatch

A.1



D-Neo



ME by Starck



Starck 3

— Einhebel-Waschtischmischer
 — Single-lever basin mixer
 — Mezclador monomando para lavabo
 S # A11010 0020 10
 M # A11020 0020 10
 XL # A11040 0020 10



A.1



—
Brausearmaturen
Shower fittings
Grifería de ducha

—
Passend für jede Anwendung. Für den Dusch- und Wannbereich bietet die A.1 Serie praktikable Aufputzlösungen – in bewährter Duravit Qualität.

—
Suitable for any use. For the shower and bathtub area, the A.1 range offers practical surface-mounted solutions – and in proven Duravit quality.

—
Compatibilidad total. La serie A.1 ofrece soluciones prácticas de montaje visto para la zona de la ducha y la bañera, con la calidad contrastada de Duravit.



— Einhebel-Brausemischer Aufputz
— Single-lever shower mixer
for exposed installation
— Termostática de ducha, vista
A14230 0010 10



—
Wannenarmaturen
Bathtub fittings
Grifería para bañera



— Einhebel-Wannenmischer Aufputz
— Single-lever bath mixer
for exposed installation
— Mezclador monomando de bañera, visto
A15230 0010 10

BlueBox®

Die flexible All-in-one-Lösung für Dusche und Wanne. Die BlueBox® bildet die perfekte Basis für alle Unterputzinstallationen. Das Grundset wird in der Wand eingesetzt, darauf können über 65 verschiedene Duravit Fertigsets montiert werden. Praktisch: Die BlueBox® kann bereits installiert werden, bevor Sie sich endgültig für ein Armaturendesign entschieden haben. Bei einer Badrenovierung verbleibt die BlueBox® in der Wand, nur das Fertigset wird ausgetauscht. Mit der Installation von flachen Unterputz-Armaturen entsteht mehr Bewegungsfreiheit in der Dusche – und damit mehr Brausevergnügen.

The flexible all-in-one solution for shower and bathtub. BlueBox® forms the perfect basis for all flush-mounted installations. The basic set is used in the wall, onto which more than 65 different Duravit complete sets can be mounted. Practical: BlueBox® can be installed before you have finally decided on a faucet design. During a bathroom renovation, BlueBox® remains in the wall, and only the complete set is replaced. The installation of flat faucets for concealed installation creates more freedom of movement in the shower – and thus more showering pleasure.

La solución flexible todo en uno para la ducha y el baño. BlueBox® es la base perfecta para todas las instalaciones empotradas. El conjunto básico se coloca en la pared, y sobre él se pueden montar más de 65 conjuntos premontados diferentes de Duravit. El práctico BlueBox® puede instalarse incluso antes de decantarse por el diseño de la grifería. A la hora de reformar el baño, no hace falta quitar el BlueBox® de la pared, sino simplemente cambiar el conjunto premontado. Con la instalación de grifería empotrada existe mayor libertad de movimiento en la ducha y, por lo tanto, más placer al ducharse.

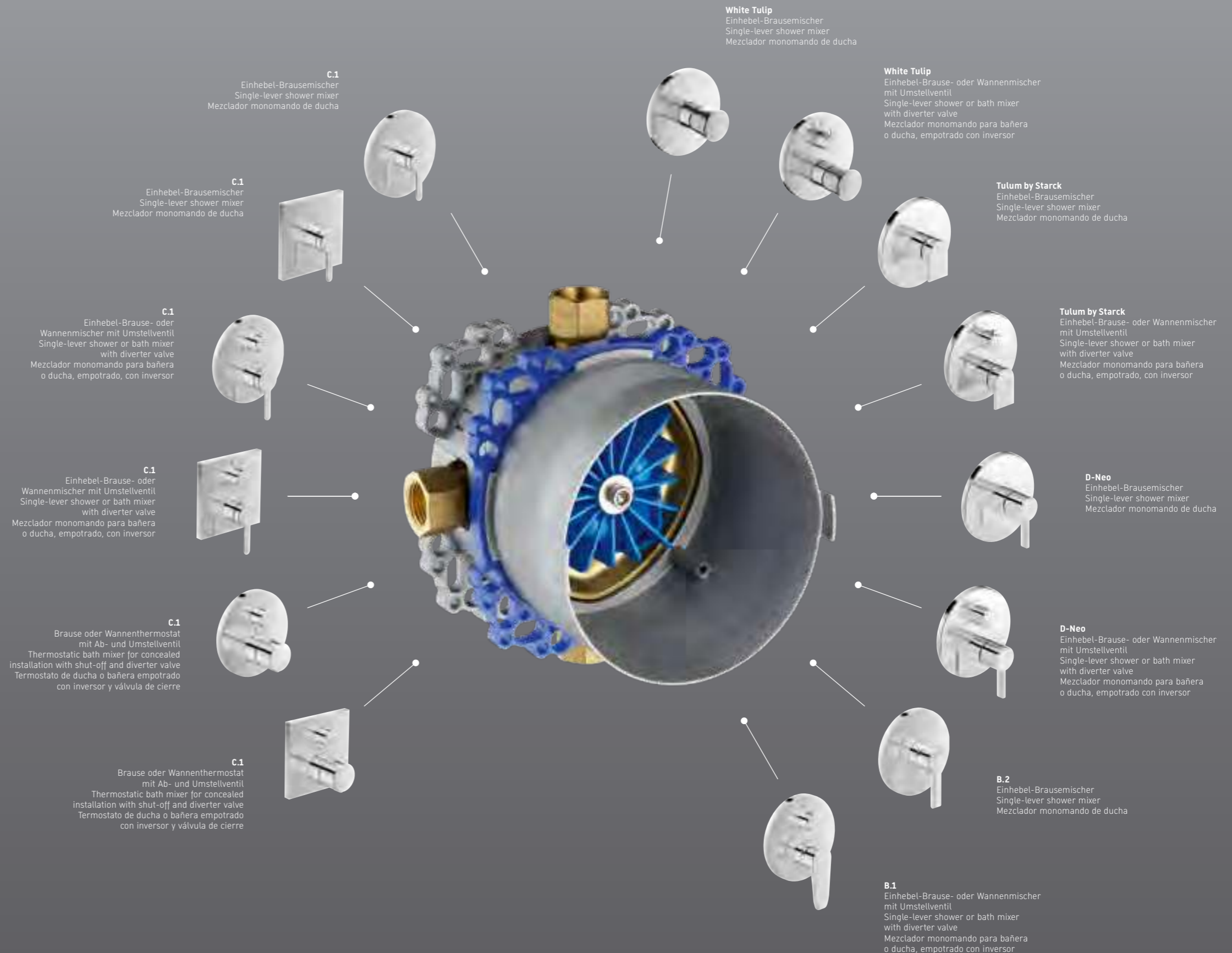

C.1
Einhebel-Brausemischer
Single-lever shower mixer
Mezclador monomando de ducha

C.1
Einhebel-Brausemischer
Single-lever shower mixer
Mezclador monomando de ducha

C.1
Einhebel-Brause- oder
Wannenmischer mit Umstellventil
Single-lever shower or bath mixer
with diverter valve
Mezclador monomando para bañera
o ducha, empotrado, con inversor

C.1
Einhebel-Brause- oder
Wannenmischer mit Umstellventil
Single-lever shower or bath mixer
with diverter valve
Mezclador monomando para bañera
o ducha, empotrado, con inversor

C.1
Brause oder Wannenthermostat
mit Ab- und Umstellventil
Thermostatic bath mixer for concealed
installation with shut-off and diverter valve
Termostato de ducha o bañera empotrado
con inversor y válvula de cierre

C.1
Brause oder Wannenthermostat
mit Ab- und Umstellventil
Thermostatic bath mixer for concealed
installation with shut-off and diverter valve
Termostato de ducha o bañera empotrado
con inversor y válvula de cierre

White Tulip
Einhebel-Brausemischer
Single-lever shower mixer
Mezclador monomando de ducha

White Tulip
Einhebel-Brause- oder Wannenmischer
mit Umstellventil
Single-lever shower or bath mixer
with diverter valve
Mezclador monomando para bañera
o ducha, empotrado con inversor

Tulum by Starck
Einhebel-Brausemischer
Single-lever shower mixer
Mezclador monomando de ducha

Tulum by Starck
Einhebel-Brause- oder Wannenmischer
mit Umstellventil
Single-lever shower or bath mixer
with diverter valve
Mezclador monomando para bañera
o ducha, empotrado, con inversor

D-Neo
Einhebel-Brausemischer
Single-lever shower mixer
Mezclador monomando de ducha

D-Neo
Einhebel-Brause- oder Wannenmischer
mit Umstellventil
Single-lever shower or bath mixer
with diverter valve
Mezclador monomando para bañera
o ducha, empotrado con inversor

B.2
Einhebel-Brausemischer
Single-lever shower mixer
Mezclador monomando de ducha

B.1
Einhebel-Brause- oder Wannenmischer
mit Umstellventil
Single-lever shower or bath mixer
with diverter valve
Mezclador monomando para bañera
o ducha, empotrado con inversor



—
Brausen
Showers
Ducha



—
**Duschvergnügen für alle Ansprüche.
Shower pleasure for all needs.
El placer de la ducha para todas las necesidades.**

Das verspricht unser umfangreiches Brausensortiment. Zeitlos modern im Design und in verschiedenen Farbkombinationen für unterschiedliche Vorlieben, sind die Hand- und Kopfbrausen perfekt kombinierbar mit allen Duravit Armaturenserien, passend zu jedem Budget. Brausen im XXL-Format sorgen mit einer großen Anzahl an Strahlaustrittsdüsen für puren Duschgenuss. Dabei achten wir nicht nur auf einen verantwortungsvollen Umgang mit der wertvollen Ressource Wasser, auch auf eine einfache Reinigung legen wir Wert. Formschön, pflegeleicht, nachhaltig: Duravit Hand- und Kopfbrausen sind optische und funktionale Highlights für jedes moderne und ganzheitlich gestaltete Bad – und für alle umweltbewussten Badbenutzer:innen.

—
That's the promise of our new, extensive power shower range. Timelessly modern in design and available in a variety of color combinations to suit different preferences, the hand showers and showerheads are perfectly combinable with all Duravit faucet series to fit any budget. Hoses in XXL format provide pure showering pleasure with a large number of jet nozzles. We don't just pay attention to responsible use of the valuable resource water, we also attach importance to easy cleaning. Beautifully designed, easy to clean, sustainable: Duravit hand showers and showerheads are visual and functional highlights for every modern and holistically designed bathroom – and for all environmentally conscious bathroom users.

—
Esa es la promesa de nuestra nueva y amplia gama de duchas. Con un diseño moderno y atemporal y disponibles en varias combinaciones de colores para todos los gustos, las teleduchas y las duchas fijas combinan a la perfección con todas las series de grifería de Duravit y se adaptan a todos los presupuestos. Las duchas en formato XXL ofrecen un auténtico placer en la ducha gracias al gran número de surtidores. Con ello, no solo nos preocupamos por el uso responsable de un recurso tan valioso como el agua, sino que también valoramos la facilidad de limpieza. Elegancia, facilidad de limpieza y sostenibilidad: las teleduchas y las duchas fijas de Duravit son los elementos clave, tanto en el aspecto visual como funcional, en cualquier baño moderno y de diseño integral, y para todas las personas que se preocupan por el medio ambiente.

—
Brausenvielfalt
Shower variety
Diversidad de
duchas



—
Brausenvielfalt in Design, Farbe, Größe und Funktion. Rund oder eckig, Chrom, Chrom/Weiß oder Schwarz Matt. Kopfbrausen von 100 bis 400 mm, Handbrausen mit einer oder drei Strahlarten. Die Duravit Brausen bieten im Zusammenspiel mit den Armaturenserien unzählige Kombinationsmöglichkeiten für ein einmaliges Duscherlebnis.

—
Shower variety in design, color, size and function. Round or squared, Chrome, Chrome/White or Black Matt. Showerheads from 100 to 400 mm, hand showers with one or three spray modes. Duravit hoses, in combination with the faucet series, offer countless combination possibilities for a unique shower experience.

—
Una amplia variedad de duchas en cuanto a diseño, color, tamaño y función. Redondas o cuadradas y en cromo, cromo/blanco o negro mate. Duchas fijas de 100 a 400 mm, teleduchas con uno o tres tipos de chorro. Las duchas de Duravit, a juego con las series de grifería, ofrecen innumerables opciones de combinación para una experiencia de ducha única.

Intelligente Technologien Smart technology Tecnologías inteligentes



Hand- und Kopfbrausen von Duravit sind mit intelligenten Technologien ausgestattet. Diese helfen dabei, Wasser und Energie zu sparen, erleichtern die Bedienung, reduzieren den Reinigungsaufwand und steigern den Komfort – und damit das Duschvergnügen.

Duravit hand and overhead showers are equipped with smart technology. These help save water and energy, enable easier use, reduce cleaning effort and increase comfort – and showering pleasure.

Las teleduchas y las duchas fijas de Duravit incorporan tecnologías inteligentes. Ayudan a ahorrar agua y energía, facilitan el uso, reducen el esfuerzo de limpieza, aumentan la comodidad y, por tanto, el placer de la ducha.



MinusFlow

Vor allem beim Duschen kann man Wasser sparen: Bei Brausen mit MinusFlow ist die Durchflussmenge auf max. 9 l/min beschränkt. So wird der Warmwasser- und Energieverbrauch um bis zu 40 % reduziert.

You can save water especially while you're showering: For hoses with MinusFlow, the flow rate is limited to max. 9 l/min. This reduces hot water and energy consumption by up to 40 %.

Sobre todo al ducharse, también puede ahorrarse agua: en las duchas que incorporan el sistema MinusFlow, el caudal está limitado a un máximo de 9 l/minuto, lo cual permite reducir el consumo de agua caliente y energía hasta en un 40 %.



EasyClean

Die Oberflächen sind besonders pflegeleicht und problemlos zu reinigen. Kalk- und Schmutzablagerungen an den Silikonknochen lassen sich einfach mit dem Finger abrubbeln.

The surfaces are particularly easy to care for and clean. Limescale deposits on the silicone inserts can simply be rubbed off using a finger.

Las superficies son especialmente fáciles de mantener y limpiar. Los depósitos de cal en los accesorios de silicona se limpian con solo pasar el dedo.



Click!

Bei den mit Click! Technologie ausgestatteten Handbrausen wählt man die gewünschte Strahlart – Rain, Pulse oder Mono – ganz einfach per Knopfdruck aus.

For the ones with Click! This technology means that the desired spray type – Rain, Pulse or Mono – can be selected with just the press of a button.

¡Basta con un solo clic! En las teleduchas con tecnología integrada puede elegirse el modo de funcionamiento (lluvia, por impulsos o mono) con solo pulsar un botón.

Handbrausen Hand showers Teleduchas

Formschön und hochfunktional: das Duravit Handbrausen-Sortiment. Zur Auswahl stehen klassische Handbrausen oder Stabbrausen, letztere im runden oder eckigen Design. Alle Handbrausen sind in Rundform und in Chrom, Schwarz Matt, sowie zusätzlich in Chrom/Weiß verfügbar. Gestalterisch lassen sie sich perfekt mit allen Duravit Armaturenserien kombinieren – und glänzen mit vielen intelligenten Funktionen.

Elegant and highly functional: the Duravit hand shower range. You can choose from classic hand showers or baton hand showers, the latter in round or squared design. All hand showers are available in Chrome and Black Matt, in round shape and additionally in Chrome/White. In terms of design, they can be perfectly combined with every Duravit faucet series – and they also feature loads of smart functions.

La gama de teleduchas de Duravit es elegante y muy funcional. Puede elegirse entre las clásicas teleduchas o las duchas tubulares, estas últimas con diseño redondo o angular. Todas las teleduchas están disponibles en cromo y en negro mate; las de forma redonda también en cromo/blanco. En cuanto al diseño, combinan a la perfección con todas las series de griferías de Duravit, y destacan por la gran cantidad de funciones inteligentes.



— Stabbrause, rund
— Hand shower, round
— Teleducha tubular, redonda
UV0640 0010 10

— Einhebel-Brausemischer Unterputz mit Umstellventil
— Single-lever shower mixer for concealed installation with diverter valve
— Mezclador monomando de ducha empotrado con inversor
C14210 0120 10

Handbrausen Strahlarten

Hand showers – spray modes

Teleduchas – Tipos de chorro



Wasser, wie Sie es sich wünschen.
Wasser kann erfrischen und entspannen. Es kann streicheln, prickeln und massieren. Unsere 3jet-Handbrausen machen sich diese Vielfalt zunutze. Sie haben die Wahl: Per Drehumsteller oder Click! Technologie wechseln Sie ganz einfach zwischen den verschiedenen Strahlarten. Ganz nach Lust und Laune. Für ein immer neues Duschgefühl.

Water the way you want it. Water can refresh and relax. It can caress, tingle and massage. Our 3jet hand showers take advantage of this variety. The choice is yours: By rotary diverter or Click! Technology you can easily switch between the different spray modes. According to your mood. For a shower feeling that is always new.

El agua a su gusto. El agua puede servir para refrescarse o para relajarse. Puede acariciar, hacer cosquillas y masajear. Nuestras teleduchas de 3 chorros aprovechan esta versatilidad. Puede elegir si utilizar el inversor giratorio o el ¡Click! para cambiar fácilmente entre los diferentes tipos de chorro. Según su estado de ánimo. Para una experiencia de ducha siempre nueva.



IntenseRain 3jet



Rain 3jet



SoftRain 3jet



Rain 1jet/3jet Click!



Pulse 3jet Click!



Mono 3jet Click!



Handbrausen 1jet Hand showers 1jet Teleduchas 1jet

Eine Strahlart, viele Varianten: Die 1jet-Handbrausen überzeugen durch einen satten Wasserstrahl sowie unterschiedliche Designs und Oberflächen – von der klassischen Handbrause bis zur minimalistischen Stabbrause, in Chrom, Chrom/Weiß und Schwarz Matt.

One jet type, several options: The 1jet hand showers feature a rich water jet and different designs and surfaces – from the classic hand shower to the minimalist baton hand shower, in Chrome, Chrome/White and Black Matt.

Un tipo de chorro para infinidad de variantes: las teleduchas de 1 chorro destacan por su abundante chorro de agua y por los distintos diseños y superficies: desde la clásica teleducha hasta la minimalista teleducha tubular, con acabados en cromo, cromo/blanco y negro mate.



Wassersparend als zusätzliche Option: MinusFlow begrenzt die Durchflussmenge auf max. 9 l/min.

Water saving as an additional option: MinusFlow limits the flow rate to 9 l/min.

Otra opción para ahorrar agua: la función MinusFlow limita el caudal a 9 l/minuto.



Rain

- Ø 110 mm, 1 Strahlart, Schwarz Matt
- Ø 110 mm, 1 spray mode, Black Matt
- Ø 110 mm, 1 tipo de chorro, Negro mate
- # UV0650 0130 46

- Ø 110 mm, 1 Strahlart, Chrom
- Ø 110 mm, 1 spray mode, Chrome
- Ø 110 mm, 1 tipo de chorro, Cromo
- # UV0650 0140 10
- # UV0652 0140 10 MinusFlow

- Ø 110 mm, 1 Strahlart, Chrom / Weiß
- Ø 110 mm, 1 spray mode, Chrome / White
- Ø 110 mm, 1 tipo de chorro, Cromo / Blanco
- # UV0650 0130 10
- # UV0652 0130 10 MinusFlow



Kompakt und leistungsstark: Auch Stabbrausen in minimalistischem Design bieten großen Brausespaß.

Compact and powerful: Bar hand showers in minimalist design also offer great showering fun.

Diseño compacto y potente: las duchas tubulares minimalistas también ofrecen una gran diversión a la hora de ducharse.



Rain

- Stabbrause, rund, Chrom
- Hand shower, round, Chrome
- Teleducha tubular, redonda, Cromo
- # UV0640 0010 10
- # UV0642 0010 10 MinusFlow

- Stabbrause, rund, Schwarz Matt
- Hand shower, round, Black Matt
- Teleducha tubular, redonda, Negro mate
- # UV0640 0010 46

- Stabbrause, eckig, Chrom
- Hand shower, square, Chrome
- Teleducha cuadrada, Cromo
- # UV0640 0020 10
- # UV0642 0020 10 MinusFlow

- Stabbrause, eckig, Schwarz Matt
- Hand shower, square, Black Matt
- Teleducha cuadrada, Negro mate
- # UV0640 0020 46

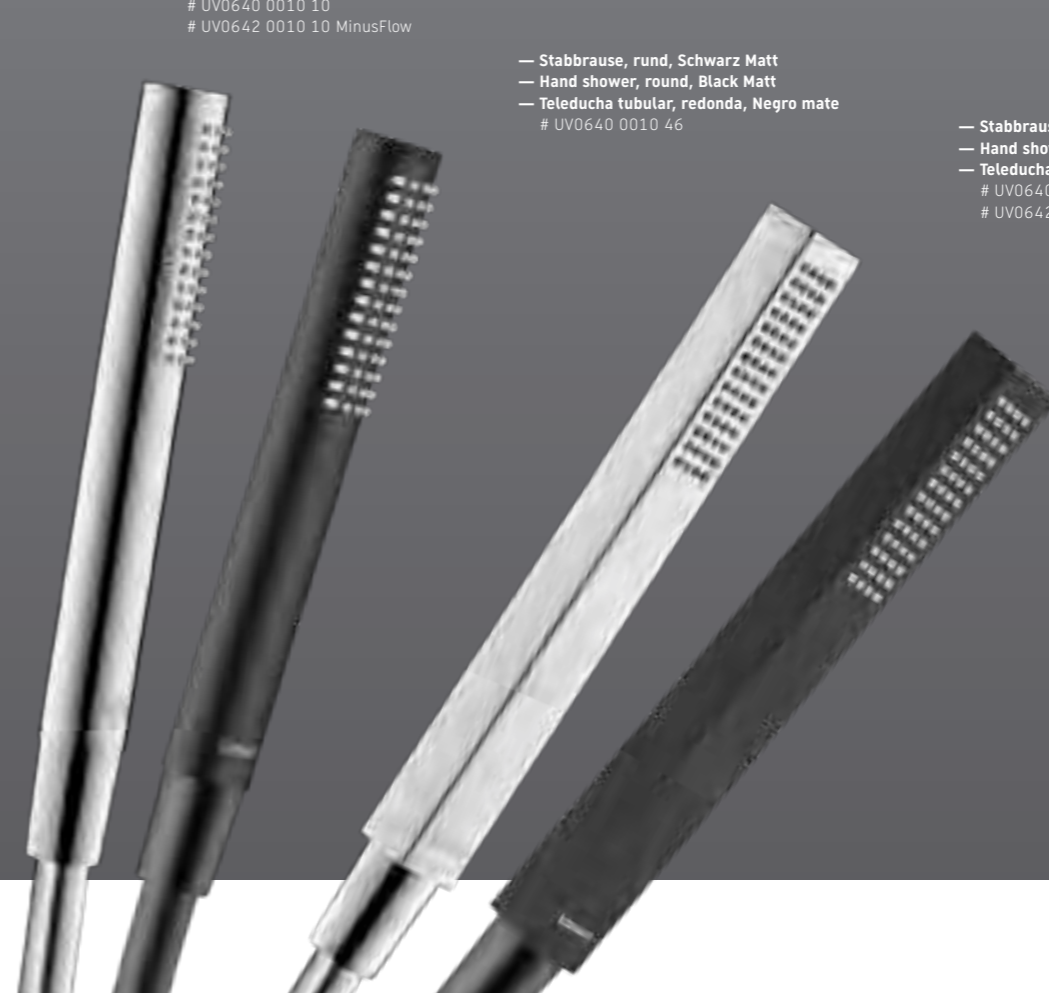

Handbrausen 3jet Hand shower 3jet Teleduchas 3jet

— **Es lebe die Abwechslung:** Duravit 3jet-Handbrausen bieten die Strahlarten IntenseRain, Rain und SoftRain. Die Strahlart wechselt man mit einem kleinen Dreh.

— **Long live variety:** Duravit 3jet hand showers offer IntenseRain, Rain and SoftRain spray modes. The spray type can be changed by just a small twist.

— **Que viva la variedad:** la teleducha de 3 chorros de Duravit ofrece chorros de lluvia intensa, lluvia y lluvia suave. El tipo de chorro se cambia con un pequeño giro.



— **Vielfalt auf Knopfdruck:** 3jet-Handbrausen mit Click! Technologie erfreuen die Duschenden mit den Strahlarten Rain, Pulse und Mono. Das Umstellen erfolgt einfach und komfortabel per Knopfdruck.

— **Variety at the touch of a button:** 3-spray hand showers with Click! This technology delights anyone taking a shower with Rain, Pulse and Mono spray modes. Changeover is simple and convenient at the push of a button.

— **Variación con solo pulsar un botón:** teleduchas de 3 chorros con la tecnología ¡Click! Gracias a esta tecnología, puede disfrutarse de chorros en modo lluvia, por impulsos y mono. El chorro se de cambia de forma sencilla y cómoda pulsando un botón.

3jet



IntenseRain

Rain

SoftRain

— Ø110 mm, 3 Strahlarten, Schwarz Matt
— Ø110 mm, 3 spray modes, Black Matt
— Ø110 mm, 3 tipos de chorro, Negro mate
UV0650 0150 46

— Ø110 mm, 3 Strahlarten, Chrom
— Ø110 mm, 3 spray modes, Chrome
— Ø110 mm, 3 tipos de chorro, Cromo
UV0650 0160 10
UV0652 0160 10 MinusFlow

— Ø110 mm, 3 Strahlarten, Chrom / Weiß
— Ø110 mm, 3 spray modes, Chrome / White
— Ø110 mm, 3 tipos de chorro, Cromo / Blanco
UV0650 0150 10
UV0652 0150 10 MinusFlow



3jet Click!



Rain

Pulse

Mono

— Ø120 mm, 3 Strahlarten, Chrom / Weiß
— Ø120 mm, 3 spray modes, Chrome / White
— Ø120 mm, 3 tipos de chorro, Cromo / Blanco
UV0650 0170 10
UV0652 0170 10 MinusFlow

— Ø120 mm, 3 Strahlarten, Schwarz Matt
— Ø120 mm, 3 spray modes, Black Matt
— Ø120 mm, 3 tipos de chorro, Negro mate
UV0650 0170 46



Shower Sets



Duschvergnügen im Set: Brausestange, Handbrause und Brauseschlauch in einem praktischen Shower Set: Erhältlich sind drei unterschiedliche Shower Sets, wahlweise mit 700 oder 900 mm Brausestangenlänge, mit 1- oder 3-strahliger Handbrause sowie in Chrom oder Schwarz Matt. Passend für alle Bedürfnisse und kombinierbar mit allen Armaturenlinien.

Showering pleasure in a set: Shower bar, handheld shower head and shower hose in a practical shower set: Three different Shower Sets are available, optionally with 700 or 900 mm shower rail length, with 1- or 3jet hand shower and in Chrome or Black Matt. They're suitable for all needs and can be combined with all faucet ranges.

El placer de la ducha en un conjunto: barra, teleducha y flexo en un práctico conjunto de ducha. Existen tres conjuntos diferentes, con una longitud de barra de 700 o 900 mm, una teleducha de 1 o 3 chorros y en cromo o negro mate. Se adapta a todas las necesidades y puede combinarse con todas las gamas de grifería.

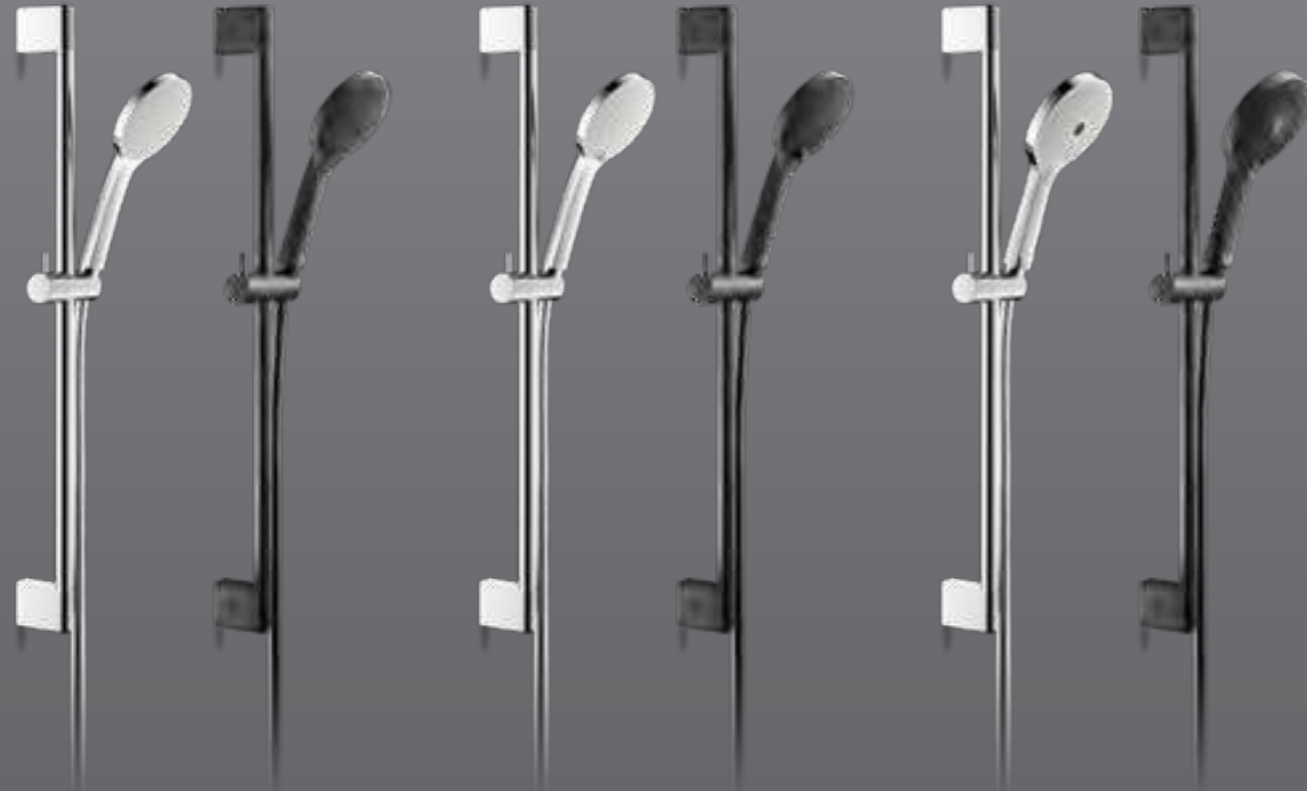

Shower Set 1
 — Brausestange 700 mm, Handbrause 1jet, Brauseschlauch 1600 mm
 — Shower rail 700 mm, Hand shower 1jet, Shower hose 1600 mm
 — Barra de ducha 700 mm, Teleducha de 1 chorros, Flexo de ducha 1600 mm
 # UV0680 0010 10
 # UV0680 0010 46

Shower Set 2
 — Brausestange 700 mm, Handbrause 1jet, Brauseschlauch 1600 mm
 — Shower rail 700 mm, Hand shower 1jet, Shower hose 1600 mm
 — Barra de ducha 700 mm, Teleducha de 1 chorros, Flexo de ducha 1600 mm
 # UV0680 0020 10
 # UV0680 0020 46

Shower Set 3
 — Brausestange 700 mm, Handbrause 3jet, Brauseschlauch 1600 mm
 — Shower rail 700 mm, Hand shower 3jet, Shower hose 1600 mm
 — Barra de ducha 700 mm, Teleducha de 3 chorros, Flexo de ducha 1600 mm
 # UV0680 0030 10
 # UV0680 0030 46



— Shower Set 3
 # UV0680 0030 10

— Brausermostat Aufputz
 — Thermostatic shower mixer for exposed installation
 — Termostato de ducha visto
 # B14220 000 0 10

Kopfbrausen Overhead showers Duchas fijas



MinusFlow



EasyClean

Wie ein warmer Sommerregen: Ob im XXL-Format oder als kleine Duravit Kopfbrause versprechen sie ein wahrhaft großartiges Duscherlebnis. Erhältlich in verschiedenen Designs (rund oder eckig) und Oberflächen (Chrom, Chrom/Weiß oder Schwarz Matt), lassen sie sich harmonisch mit den Duravit Armaturenserien kombinieren.

Like warm summer rain: Whether in XXL format or small Duravit showerheads they promise a truly great showering experience. Available in different designs (round or squared) and finishes (Chrome, Chrome/White or Black Matt), they can be harmoniously combined with the Duravit series of faucets.

Como la cálida lluvia de verano: ya sea en formato XXL o más pequeño, las duchas fijas de Duravit garantizan una experiencia de ducha maravillosamente placentera. Disponibles en diferentes diseños (redonda o cuadrada) y acabados (cromo, cromo/blanco o negro mate), combinan a la perfección con la serie de grifería de Duravit.



— Kopfbrause, 300 x 300 mm
— Showerhead, 300 x 300 mm
— Ducha fija, 300 x 300 mm
UV0660 0310 10

— Stabbrause, rund
— Hand shower, round
— Teleducha tubular, redondo
UV0640 0010 10

— Einhebel-Brausemischer Unterputz mit Umstellventil
— Single-lever shower mixer for concealed installation with diverter valve
— Mezclador monomando de ducha empotrado con inversor
C14210 0110 10

Kopfbrausen Strahlarten

Showerheads spray modes

Duchas fijas tipos de chorro



Umschmeichelt von Wasser. Die Strahlarten der Duravit Kopfbrausen lassen Sie Wasser auf ganz besondere Weise genießen. Unzählige feine Tropfen fügen sich zusammen zu einem gleichmäßigen, vollen und wohltuenden Brauseregen. Die intelligente Wasserführung sorgt für ein schönes Strahlbild.

Caressed by water. Duravit showerhead spray modes ensure that you can enjoy water in a very special way. Countless fine drops come together to create an even, full and soothing shower of rain. The intelligent water flow ensures a beautiful spray pattern.

Sienta la caricia del agua. Los diferentes tipos de chorro de las duchas fijas de Duravit permiten disfrutar del agua de una forma muy especial. Infinidad de gotas finas se unen para formar una ducha uniforme, densa y relajante. El lavado inteligente proporciona un precioso patrón de rociado.

Ø 400 mm



300 × 300 mm



Ø 250 mm



Ø 230 mm



Ø 100 mm



— Kopfbrause, Ø 400 mm
— Showerhead, Ø 400 mm
— Ducha fija, Ø 400 mm
UV0660 0210 10

Kopfbrausen Overhead showers Duchas fijas

Vielzahl von Strahlaustrittsdüsen für mehr Duschvergnügen

A variety of spray nozzles for a better showering experience

Variedad de boquillas para disfrutar más de la ducha

Großflächiger Strahl (bis 400 mm) für puren Duschgenuss

Large-area spray (up to 400 mm) for pure showering enjoyment

Chorro de gran superficie (hasta 400 mm) para disfrutar al máximo de la ducha

MinusFlow: Reduktion der Durchflussmenge auf 9 l/min (bei den Kopfbrausen mit dem ø 230 mm und ø 250 mm optional erhältlich).

MinusFlow: Reduction of flow rate to 9 l/min (optionally available for overhead showers with ø 230 mm and ø 250 mm)

Función MinusFlow: reducción del caudal a 9 l/minuto (disponibles opcionalmente para duchas fijas con ø 230 mm y ø 250 mm)

EasyClean: Kalkablagerungen lassen sich leicht mit dem Finger abrubbeln.

EasyClean: Limescale deposits can be easily rubbed off using a finger

Función EasyClean: los depósitos de cal se limpian fácilmente con un dedo

Verfügbar in unterschiedlichen Oberflächen, je nach Geschmack und Ambiente

Available in different finishes, depending on taste and atmosphere

Disponible en diferentes acabados, según el gusto y el ambiente

Zeitlos modernes Design, perfekt kombinierbar mit allen Duravit Armaturenserien

Timeless modern design, combines perfectly the entire Duravit fitting range

Diseño moderno y atemporal, perfectamente combinable con todas las series de grifería de Duravit



Ultraflache Kopfbrausen in Chrom Ultra flat showerheads in chrome Duchas fijas ultra planas en cromo



Ø 400 mm
Chrom / Chrome / Cromo
UV0660 0210 10



Ø 300 mm
Chrom / Chrome / Cromo
UV0660 0200 10



Ø 200 mm
Chrom / Chrome / Cromo
UV0660 0190 10



300 x 300 mm
Chrom / Chrome / Cromo
UV0660 0310 10



200 x 200 mm
Chrom / Chrome / Cromo
UV0660 0300 10



Kopfbrausen in Chrom, Chrom/Weiß und Schwarz Matt Chrome, Chrome/White and Black Matt showerheads Duchas fijas en Cromo, Cromo/Blanco y Negro mate



Ø 250 mm
Chrom / Chrome / Cromo
UV0660 0180 10
UV0662 0180 10 MinusFlow



Ø 250 mm
Schwarz Matt / Black Matt / Negro mate
UV0660 0180 46



Ø 230 mm
Chrom/Weiß / Chrome/White / Cromo/Blanco
UV0660 0170 10
UV0662 0170 10 MinusFlow



Ø 230 mm
Schwarz Matt / Black Matt / Negro mate
UV0660 0170 46



Ø 100 mm
Chrom/Weiß / Chrome/White / Cromo/Blanco
UV0660 0220 10

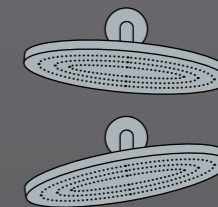

Über ein Gelenk lässt sich die Neigung bei allen Kopfbrausen einstellen.

The inclination of all showerhead can be adjusted via a joint.

Una articulación permite ajustar la inclinación de la ducha fija que se muestra a la derecha.

Shower Systems

Die Komplettlösung für die Dusche. Alles, was zum perfekten Duscherlebnis benötigt wird, in einer Produkteinheit. Die Shower Systems eignen sich auch ideal als Renovierungslösung ohne aufwendige Unterputzarbeiten. Sie lassen sich mit allen Duravit Armaturenserien kombinieren.

The complete solution for showers. Everything you need for the perfect shower experience in one product unit. The shower systems are also ideal as a renovation solution without complex in-wall work. They can be combined with all Duravit faucet series.

Soluciones integrales para la ducha. Todo lo necesario para una experiencia de ducha perfecta en un solo producto. Los sistemas de ducha también resultan ideales como solución para reformas sin complejos trabajos en la pared. Pueden combinarse con todas las series de grifería de Duravit.



Kopfbrause für pures Duschvergnügen von oben

Showerhead for pure showering pleasure from above

Ducha fija para disfrutar del placer de la ducha desde arriba



Verstellbarer Brausehalter, um die Handbrause auf die individuelle Körpergröße anzupassen

Adjustable shower holder to adjust the hand shower to individual body size

Soporte de ducha regulable para ajustar la teleducha a la altura de cada persona



Brausethermostat mit HeatLock Funktion, für eine konstante Temperaturregulierung

Shower thermostat with HeatLock, for constant temperature regulation

Termostato de ducha con HeatLock, para una regulación constante de la temperatura



— Shower System B.2 mit Brausethermostat Aufputz
— Shower System B.2 with thermostatic shower mixer for exposed installation
— Shower System B.2 con termostato de ducha visto
B24280 0080 10

Shower Systems



— Shower System C.1 mit Einhebel-Brausemischer Aufputz
 — Shower System C.1 with single-lever shower mixer for exposed installation
 — Shower System C.1 con mezclador monomando de ducha visto
 # C14280 0070 10
 # C14280 0070 46

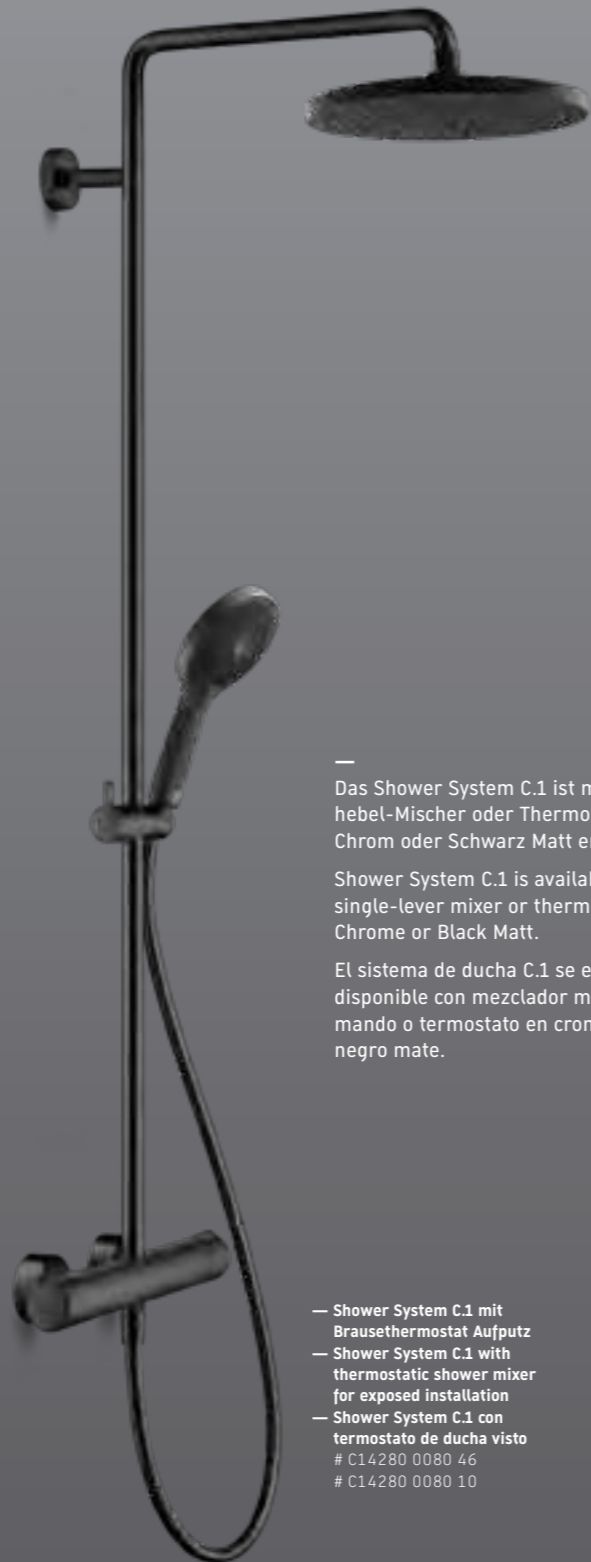

— Shower System C.1 mit Brausethermostat Aufputz
 — Shower System C.1 with thermostatic shower mixer for exposed installation
 — Shower System C.1 con termostato de ducha visto
 # C14280 0080 46
 # C14280 0080 10

— Das Shower System C.1 ist mit Einhebel-Mischer oder Thermostat in Chrom oder Schwarz Matt erhältlich.

Shower System C.1 is available with single-lever mixer or thermostat in Chrome or Black Matt.

El sistema de ducha C.1 se encuentra disponible con mezclador monomando o termostato en cromo o negro mate.



— Shower System B.1, mit Brausethermostat Aufputz
 — Shower System B.1, with thermostatic shower mixer for exposed installation
 — Shower System B.1, con termostato de ducha visto
 # B14280 0080 10



— Shower System B.2, mit Brausethermostat Aufputz
 — Shower System B.2, with thermostatic shower mixer for exposed installation
 — Shower System B.2, con termostato de ducha visto
 # B24280 0080 10



— **Duschkomfort mit Temperaturschutz.** Shower Systems mit Thermostat haben die integrierte HeatLock Funktion, die vor Verbrühungen aufgrund zu hoher Wassertemperaturen schützt.

— **Shower comfort with temperature protection.** Shower systems with thermostat have the integrated HeatLock function, which protects against scalding due to excessive water temperatures.

— **Confort en la ducha con control de la temperatura.** Los sistemas de ducha con termostato incorporan la función HeatLock, que protege contra las quemaduras debidas al exceso de temperatura del agua.

Brause- und Wannenthermostate Shower and bath thermostats Termostatos de ducha y bañera

Perfekt temperiert. Beim Duschen oder Baden sorgen Thermostate automatisch dafür, dass die voreingestellte Wassertemperatur konstant bleibt. Auch, wenn sich in den Leitungen Wasserdruck oder -temperatur ändern sollten.

Perfect temperature. When showering or bathing, thermostats automatically ensure that the preset water temperature remains constant. Also, if water pressure or temperature should change in the pipes.

Regulación perfecta. Los termostatos se encargan automáticamente de mantener constante la temperatura del agua durante la ducha o el baño, aunque cambie la temperatura o la presión del agua de las tuberías.



Die HeatLock Funktion schützt mit einer integrierten Sicherheitssperre bei 38°C vor Verbrühungen durch zu hohe Wassertemperaturen. Dusch- und Wannenthermostate von Duravit gibt es in Aufputz- und Unterputzvarianten, im zu allen Armaturenserien passenden Design.

The HeatLock function protects against scalding due to excessive water temperatures with an integrated safety lock at 38°C. Duravit shower and thermostatic bath mixers are available in exposed and concealed installation versions, in a design that matches all faucet series.

La función HeatLock protege contra las quemaduras producidas por una temperatura excesiva del agua, gracias a un sistema de bloqueo de seguridad integrado a 38°C. Los termostatos para ducha y bañera de Duravit están disponibles en versiones de montaje a la vista y empotrados, en un diseño a juego con todas las series de grifería.

Unterputz — Concealed — Empotrado —



— Brausethermostat Unterputz mit Ab- und Umstellventil mit Sicherheitssperre bei 38°C (rund)
— Thermostatic shower mixer for concealed installation with diverter valve with scalding protection at 38°C (round)
— Termostato de ducha empotrado con válvula de cierre y selector y botón de seguridad térmica integrado a 38°C (redondo)
C14200 0140 10
Absperrventil, shut-off valve, válvula de cierre
C14200 0160 10



— Wannenthermostat Unterputz mit Ab- und Umstellventil mit Sicherheitssperre bei 38°C (rund)
— Thermostatic bath mixer for concealed installation with shut-off valve and diverter valve with scalding protection at 38°C (round)
— Termostato de bañera empotrado con válvula de cierre y selector y dispositivo de seguridad térmica integrado a 38°C (redondo)
C15200 0140 10
Mit Sicherungskombination (EN 1717)
With security combination (EN 1717)
Con unidad de seguridad (EN 1717)
C15200 0180 10



— Brausethermostat Unterputz mit Ab- und Umstellventil mit Sicherheitssperre bei 38°C (quadratisch)
— Thermostatic shower mixer for concealed installation with diverter valve with scalding protection at 38°C (squared)
— Termostato de ducha empotrado con válvula de cierre y selector y botón de seguridad térmica integrado a 38°C (cuadrado)
C14200 0130 10
Absperrventil, shut-off valve, válvula de cierre
C14200 0150 10



— Wannenthermostat Unterputz mit Ab- und Umstellventil mit Sicherheitssperre bei 38°C (quadratisch)
— Thermostatic bath mixer for concealed installation with shut-off valve and diverter valve with scalding protection at 38°C (squared)
— Termostato de bañera empotrado con válvula de cierre y selector y dispositivo de seguridad térmica integrado a 38°C (cuadrado)
C15200 0130 10
Mit Sicherungskombination (EN 1717)
With security combination (EN 1717)
Con unidad de seguridad (EN 1717)
C15200 0170 10

Aufputz — Exposed — Visto —



— C.1 Brausethermostat Aufputz
— C.1 Thermostatic shower mixer for exposed installation
— C.1 Termostato de ducha monomando, visto
C14220 0000 10
C14220 0000 46



— C.1 Wannenthermostat Aufputz
— C.1 Thermostatic shower mixer for exposed installation
— C.1 Termostato de bañera monomando, visto
C15220 0000 10
C15220 0000 46



— B.1 Brausethermostat Aufputz
— B.1 Thermostatic shower mixer for exposed installation
— B.1 Mezclador de ducha monomando, visto
B14220 0000 10



— B.2 Brausethermostat Aufputz
— B.2 Thermostatic shower mixer for exposed installation
— B.2 Mezclador de ducha monomando, visto
B24220 0000 10

Starck T Accessories

Design by
Philippe Starck



Accessoires für alle Anwendungen: Die Accessoireserie Starck T verbindet funktionale Stringenz mit organischen Formen. Der fließende Übergang von der runden Basis in die geometrische „T“-Form erinnert an die Verästelung eines Baumes. Ein Gestaltungselement, das eine wiederkehrende, ikonische Signatur der Serie bildet. Starck T umfasst 17 Elemente, alle wahlweise in den Oberflächen Chrom und Schwarz Matt erhältlich.

Accessories for every purpose: The Starck T accessories range combines functional stringency with organic shapes. The fluid transition from the round base to the geometric 'T' shape is the defining design feature of the series and reminiscent of the branching shape of a tree. This design element can be found in every piece in the new range and as such forms a recurring, iconic signature. Starck T comprises 17 elements, all optionally available in Chrome and Matt Black finishes.

Accesorios para todas las aplicaciones: la serie de accesorios Starck T combina el rigor funcional con las formas orgánicas. La transición fluida entre la base redonda y la forma geométrica en T recuerda a la ramificación de un árbol. Un elemento de diseño que conforma una firma icónica y reiterada de la serie. Starck T se compone de 17 elementos, todos ellos disponibles opcionalmente en acabados cromo y negro mate.



— Handtuchhaken doppelt
— Towel hook
— Gancho - toallero
009930 10 00



— Handtuchhalter
— Towel rail
— Toallero
009941 46 00

Starck T Accessories



- Organisch trifft geometrisch: Starck T, hier in der Oberfläche Chrom
- Organic meets geometric: Starck T, shown in Chrome
- Orgánico encuentra geométrico: Starck T, aquí en cromado



- Handtuchring
- Towel ring
- Anillo para toallas
- #009947 10 00

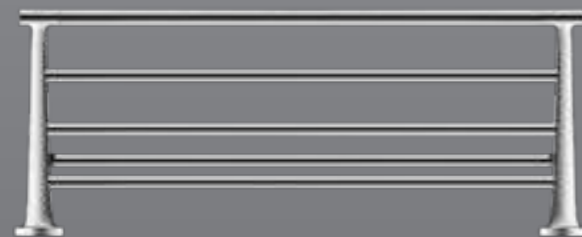

- Handtuchablage
- Towel shelf
- Repisa - toallero
- #009944 10 00



- Badetuchhalter 80 cm
- Bath towel rail 80 cm
- Toallero cromo 80 cm
- #009943 10 00



- Badetuchhalter 60 cm
- Bath towel rail 60 cm
- Toallero cromo 60 cm
- #009942 10 00

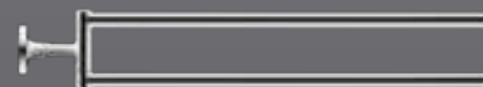

- Handtuchhalter
- Towel rail
- Toallero
- #009941 10 00



- Handtuchhaken doppelt
- Towel hook
- Gancho - toallero
- #009930 10 00



- Handtuchhaken
- Towel hook
- Gancho - toallero
- #009929 10 00



- Seifenschale
- Soap dish
- Soporte con jabonera
- #009933 10 00



- Papierrollenhalter mit Deckel
- Paper holder with cover
- Portarrollos con tapa
- #009940 10 00



- Glashalter
- Glass holder
- Soporte con vaso
- #009931 10 00



- Papierrollenhalter einzel
- Single paper holder
- Portarrollos simple
- #009937 10 00



- Doppelglashalter
- Double glass holder
- Portavasos
- #009948 10 00



- Papierrollenhalter doppelt
- Double paper holder
- Portarrollos doble
- #009938 10 00



- Seifenspender
- Soap dispenser
- Dispensador de jabón
- #009935 10 00



- Ersatzrollenhalter
- Spare paper holder
- Soporte para rollo de recambio
- #009939 10 00



- Bürstengarnitur hängend
- Wall-mounted brush set
- Portaescobilla suspendida
- #009946 10 00



- Bürstengarnitur stehend
- Floorstanding brush set
- Portaescobilla de pie
- #009945 10 00

Starck T Accessories



- Hochwertige Formensprache, hier in der Trendfarbe Schwarz Matt
- Sophisticated design language, here in the on-trend color Black Matt
- Un lenguaje de formas de alto nivel, aquí con el color de tendencia negro mate



- Handtuchring
- Towel ring
- Anillo para toallas
- #009947 46 00



- Handtuchablage
- Towel shelf
- Repisa - toallero
- #009944 46 00



- Badetuchhalter 80 cm
- Bath towel rail 80 cm
- Toallero cromo 80 cm
- #009943 46 00



- Badetuchhalter 60 cm
- Bath towel rail 60 cm
- Toallero cromo 60 cm
- #009942 46 00



- Handtuchhalter
- Towel rail
- Toallero
- #009941 46 00



- Handtuchhaken doppelt
- Towel hook
- Gancho - toallero
- #009930 46 00



- Handtuchhaken
- Towel hook
- Gancho - toallero
- #009929 46 00



- Seifenschale
- Soap dish
- Soporte con jabonera
- #009933 46 00



- Papierrollenhalter mit Deckel
- Paper holder with cover
- Portarrollos con tapa
- #009940 46 00



- Glashalter
- Glass holder
- Soporte con vaso
- #009931 46 00



- Papierrollenhalter einzel
- Single paper holder
- Portarrollos simple
- #009937 46 00



- Doppelglashalter
- Double glass holder
- Portavasos
- #009948 46 00



- Papierrollenhalter doppelt
- Double paper holder
- Portarrollos doble
- #009938 46 00



- Seifenspender
- Soap dispenser
- Dispensador de jabón
- #009935 46 00



- Ersatzrollenhalter
- Spare paper holder
- Soporte para rollo de recambio
- #009939 46 00



- Bürstengarnitur hängend
- Wall-mounted brush set
- Portaescobilla suspendida
- #009946 46 00



- Bürstengarnitur stehend
- Floorstanding brush set
- Portaescobilla de pie
- #009945 46 00

Karree Accessories



— Handtuchring
— Towel ring
— Anillo para toallas
#009961



— Handtuchablage
— Towel shelf
— Repisa - toallero
#009962



— Badetuchhalter 80 cm
— Bath towel rail 80 cm
— Toallero cromo 80 cm
#009960



— Badetuchhalter 60 cm
— Bath towel rail 60 cm
— Toallero cromo 60 cm
#009959



— Handtuchhalter
— Towel rail
— Toallero
#009958



— Wannengriff
— Bath tub handle
— Asidero
#009963

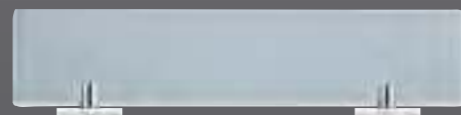

— Glasablage
— Glass shelf
— Estantería de cristal
#009950

Kubische Schönheiten. Accessoires wie Handtuchhalter, Handtuchring, Bürstengarnitur oder Papierhalter sind im Bad unverzichtbar. Qualitativ hochwertig und minimalistisch in der Formgebung, lässt sich die Accessoires-Linie-Karree mit praktisch allen Badserien kombinieren.

Cubic beauties. Accessories, such as towel holder, towel ring, toilet brush or toilet-roll holder are all bathroom essentials. High quality and minimalist, the Karree serie of accessories can be combined with virtually all bathroom series.

Bellezas cúbicas. Accesorios como el toallero, el aro toallero, el portaescobilla o el portarrollos de papel son imprescindibles en el baño. De gran calidad y formas minimalistas, la línea de accesorios Karree admite prácticas combinaciones con todas las series de baño.



— Seifenschale
— Soap dish
— Soporte con jabonera
#009952



— Glashalter
— Glass holder
— Soporte con vaso
#009951



— Seifenspender
— Soap dispenser
— Dispensador de jabón
#009954



— Kosmetikspiegel
— Cosmetic mirror
— Espejo de maquillaje
#009912



— Seifenkorb
— Soap basket
— Cestilla de jabón
#009953



— Bürstengarnitur hängend
— Wall-mounted brush set
— Portaescobilla suspendida
#009957

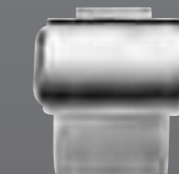

— Papierrollenhalter
— Paper holder with cover
— Portarrollos con tapa
#009955



— Ersatzrollenhalter
— Spare paper holder
— Soporte para rollo de recambio
#009956



— Seifenkorb
— Soap basket
— Cestilla de jabón
#009973

D-Code Accessories



— Badetuchhalter 80 cm
— Bath towel rail 80 cm
— Toallero 80 cm
#009923



— Badetuchhalter 60 cm
— Bath towel rail 60 cm
— Toallero 60 cm
#009924



— Handtuchhalter
— Towel rail
— Toallero
#009922

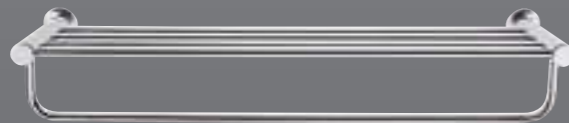

— Handtuchablage
— Towel shelf
— Repisa - toallero
#009925



— Wannengriff
— Bath tub handle
— Asidero
#009914



— Handtuchring
— Towel ring
— Anillo para toallas
#009921



— Handtuchhaken
— Towel hook
— Gancho - toallero
#009904



— Seifenspender
— Soap dispenser
— Dispensador de jabón
#009916



— Seifenschale
— Soap dish
— Soporte con jabonera
#009917
#009918



— Kosmetikspiegel
— Cosmetic mirror
— Espejo de maquillaje
#009912

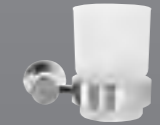

— Glashalter
— Glass holder
— Soporte con vaso
#009919
#009920



— Bürstengarnitur hängend
— Wall-mounted brush set
— Portaescobilla suspendida
#009927



— Bürstengarnitur stehend
— Floorstanding brush set
— Portaescobilla de pie
#009928



— Ersatzrollenhalter
— Spare paper holder
— Soporte para rollo de recambio
#009915



— Papierrollenhalter
— Single paper holder
— Portarrollos simple
#009926

— **Die preisgünstige Alternative.** D-Code beweist, dass Qualität und Design nicht teuer sein müssen. Komplet vom Handtuchhalter bis zur Bürstengarnitur, sind auch die D-Code-Accessoires mit praktisch allen Badserien kombinierbar.

— **The cost-effective alternative.** D-Code proves that quality and design don't have to be expensive. From the towel holder to the toilet brush, the D-Code accessories can also be combined with virtually all bathroom series.

— **La alternativa económica.** La serie D-Code demuestra que la calidad y el diseño no tienen por qué ser caros. Los accesorios D-Code, completos desde el toallero hasta el portacepillos, también ofrecen prácticas combinaciones con todas las series de baño.

—
Produktübersicht
Product overview
Resumen de producto



D.1

Design by Matteo Thun & Antonio Rodriguez



D.1 2-Loch Waschtischarmatur
D.1 2-hole washbasin mixer
D.1 Grifería de 2 orificios

D11120 0020 10
D11120 0020 46



D.1 2-Loch Waschtischarmatur M
D.1 2-hole washbasin mixer
D.1 Grifería de 2 orificios

D11130 0020 10
D11130 0020 46



D.1z 2-Loch Waschtischarmatur M
D.1z 2-hole washbasin mixer M
D.1z Grifería de 2 orificios M

D11120 00 90 10



D.1z 2-Loch Waschtischarmatur XL
D.1z 2-hole washbasin mixer XL
D.1z Grifería de 2 orificios XL

D11130 00 90 10



D.1e 2-Loch Elektronikarmatur mit Steckernetzteil M
D.1e 2-hole electronic faucet with mains plug M
D.1e Grifería de 2 orificios con fuente de alimentación M

D11100 0070 10
D11100 0070 46



D.1e 2-Loch Elektronikarmatur mit Steckernetzteil XL
D.1e 2-hole electronic faucet with mains plug XL
D.1e Grifería de 2 orificios con fuente de alimentación XL

D11110 0070 10
D11110 0070 46



D.1e 2-Loch Elektronikarmatur mit Einbaunetzteil M*
D.1e 2-hole electronic faucet with built-in power supply M*
D.1e Grifería de 2 orificios con fuente de alimentación M*

D11100 0080 10
D11100 0080 46



D.1e 2-Loch Elektronikarmatur mit Einbaunetzteil XL**
D.1e 2-hole electronic faucet with built-in power supply XL**
D.1e Grifería de 2 orificios con fuente de alimentación XL**

D11110 0080 10
D11110 0080 46

* Empfohlen für XViU c-bonded / Recommended for XViU c-bonded /
Recomendado para XViU c-bonded



10
Chrom
Chrome
Cromo



46
Schwarz Matt
Black Matt
Negro mate

Armaturen mit den Endziffern **-10** und **-46** sind sowohl in Chrom als auch Schwarz Matt erhältlich.

Fittings with end digits **-10** and **-46** are available in both chrome and matte black.

La grifería con la numeración final **-10** y **-46** está disponible en cromo y en negro mate.

C.1

Design by Kurt Merki Jr.



Einhebel-Waschtischmischer S
Single-lever basin mixer S
Mezclador monomando de lavabo S

C11010 0020 10
C11010 0020 46



Einhebel-Waschtischmischer S mit Zugstange
Single-lever basin mixer S with pop-up waste set
Mezclador monomando de lavabo S con vaciador

C11010 0010 10
C11010 0010 46



Einhebel-Waschtischmischer M
Single-lever basin mixer M
Mezclador monomando de lavabo M

C11020 0020 10
C11020 0020 46



Einhebel-Waschtischmischer M mit Zugstange
Single-lever basin mixer M with pop-up waste set
Mezclador monomando de lavabo M con vaciador

C11020 0010 10
C11020 0010 46



Einhebel-Waschtischmischer L
Single-lever basin mixer L
Mezclador monomando de lavabo L

C11030 0020 10
C11030 0020 46



Einhebel-Waschtischmischer L mit Zugstange
Single-lever basin mixer L with pop-up waste set
Mezclador monomando de lavabo L con vaciador automático

C11030 0010 10
C11030 0010 46



Einhebel-Waschtischmischer XL
Single-lever basin mixer XL
Mezclador monomando de lavabo XL

C11040 0020 10
C11040 0020 46



Einhebel-Waschtischmischer XL mit Zugstange
Single-lever basin mixer XL with pop-up waste set
Mezclador monomando de lavabo XL con vaciador automático

C11040 0010 10
C11040 0010 46



3-Loch Waschtischarmatur mit Zugstange
3-hole basin mixer with pop-up waste set
Batería americana de lavabo con vaciador

C11060 0050 10



Einhebel-Waschtischmischer Unterputz
Single-lever basin mixer for concealed installation
Mezclador monomando de lavabo empotrado caño

C11070 0030 10
C11070 0030 46



Einhebel-Waschtischmischer Unterputz mit verlängertem Auslauf
Single-lever basin mixer for concealed installation with extended spout length
Mezclador monomando de lavabo empotrado caño con mayor saliente

C11070 0040 10
C11070 0040 46



Einhebel-Bidetmischer mit Zugstange
Single-lever bidet mixer with pop-up waste set
Mezclador monomando de bidé con vaciador

C12400 0010 10
C12400 0010 46



Einhebel-Brausemischer Aufputz
Single-lever shower mixer for exposed installation
Mezclador monomando de ducha visto

C14230 0000 10
C14230 0000 46



Brausethermostat Aufputz
Thermostatic shower mixer for exposed installation
Termostato de ducha visto

C14220 0000 10
C14220 0000 46



Einhebel-Wannenmischer Aufputz
Single-lever bath mixer for exposed installation
Mezclador monomando de bañera visto

C15230 0000 10
C15230 0000 46



Wannethermostat Aufputz
Thermostatic bath mixer for exposed installation
Termostato de bañera visto

C15220 0000 10
C15220 0000 46



Einhebel-Brausemischer Unterputz
Single-lever shower mixer for concealed installation
Mezclador monomando de ducha empotrado

C14210 0090 10 ||
C14210 0090 46 ■



Einhebel-Brausemischer Unterputz mit Umstellventil
Single-lever shower mixer for concealed installation with diverter valve
Mezclador monomando de ducha empotrado con inversor

C14210 0110 10 ||
C14210 0110 46 ■



Einhebel-Wannenmischer Unterputz mit Umstellventil
Single-lever bath mixer for concealed installation with diverter valve
Mezclador monomando de bañera empotrado con inversor

C15210 0110 10 ||
C15210 0110 46 ■



Einhebel-Wannenmischer Unterputz mit Sicherheitskombination (EN 1717)
Single-lever bath mixer for concealed installation with security combination (EN 1717)
Mezclador monomando de bañera empotrado con unidad de seguridad (EN 1717)

C15210 0170 10 ||



Wanneneinlauf
Bath spout
Caño de bañera

C15240 0100 10 ||
C15240 0100 46 ■



Wanneneinlauf
Bath spout
Caño de bañera

C15240 0090 10 ||
C15240 0090 46 ■



Einhebel-Brausemischer Unterputz
Single-lever shower mixer for concealed installation
Mezclador monomando de ducha empotrado

C14210 0100 10 ||
C14210 0100 46 ■



Einhebel-Brausemischer Unterputz mit Umstellventil
Single-lever shower mixer for concealed installation with diverter valve
Mezclador monomando de ducha empotrado con inversor

C14210 0120 10 ||
C14210 0120 46 ■



Einhebel-Wannenmischer Unterputz mit Umstellventil
Single-lever bath mixer for concealed installation with diverter valve
Mezclador monomando de bañera empotrado con inversor

C15210 0120 10 ||
C15210 0120 46 ■



Einhebel-Wannenmischer Unterputz mit Sicherheitskombination (EN 1717)
Single-lever bath mixer for concealed installation with security combination (EN 1717)
Mezclador monomando de bañera empotrado con unidad de seguridad (EN 1717)

C15210 0180 10 ||



Einhebel-Wannenmischer bodenstehend
Floor standing single-lever bath mixer
Mezclador monomando de pie con teleducha para bañera

C15250 0000 10 ||



Shower System mit Einhebel-Brausemischer Aufputz
Shower System with single-lever shower mixer for exposed installation
Shower System con mezclador monomando de ducha visto

C14280 0070 10 ||
C14280 0070 46 ■



Shower System mit Brausethermostat Aufputz
Shower System with thermostatic shower mixer for exposed installation
Shower System con termostato de ducha visto

C14280 0080 10 ||
C14280 0080 46 ■



Brausethermostat Unterputz mit Abstellventil
Thermostatic shower mixer for concealed installation with shut-off valve
Termostato de ducha empotrado con válvula de cierre

C14200 0150 10 ||
C14200 0150 46 ■



Brausethermostat Unterputz mit Ab- und Umstellventil
Thermostatic shower mixer for concealed installation with shut-off and diverter valve
Termostato de ducha empotrado con inversor y válvula de cierre

C14200 0130 10 ||
C14200 0130 46 ■



Wannethermostat Unterputz mit Ab- und Umstellventil
Thermostatic bath mixer for concealed installation with shut-off and diverter valve
Termostato de bañera empotrado con inversor y válvula de cierre

C15200 0130 10 ||
C15200 0130 46 ■



Wannethermostat Unterputz mit Ab- und Umstellventil und Sicherheitskombination (EN 1717)
Thermostatic bath mixer for concealed installation with shut-off and diverter valve and security combination (EN 1717)
Termostato de bañera empotrado con inversor, válvula de cierre y unidad de seguridad (EN 1717)

C15200 0170 10 ||



Brausethermostat Unterputz mit Abstellventil
Thermostatic shower mixer for concealed installation with shut-off valve
Termostato de ducha empotrado con válvula de cierre

C14200 0160 10 ||
C14200 0160 46 ■



Brausethermostat Unterputz mit Ab- und Umstellventil
Thermostatic shower mixer for concealed installation with shut-off and diverter valve
Termostato de ducha empotrado con válvula de cierre e inversor

C14200 0140 10 ||
C14200 0140 46 ■



Wannethermostat Unterputz mit Ab- und Umstellventil
Thermostatic bath mixer for concealed installation with shut-off and diverter valve
Termostato de bañera empotrado con válvula de cierre e inversor

C15200 0140 10 ||
C15200 0140 46 ■



Wannethermostat Unterputz mit Ab- und Umstellventil und Sicherheitskombination (EN 1717)
Thermostatic bath mixer for concealed installation with shut-off and diverter valve and security combination (EN 1717)
Termostato de bañera empotrado con válvula de cierre, inversor y unidad de seguridad (EN 1717)

C15200 0180 10 ||



10
Chrom
Chrome
Cromo



46
Schwarz Matt
Black Matt
Negro mate

Armaturen mit den Endziffern **-10** und **-46** sind sowohl in Chrom als auch Schwarz Matt erhältlich.

Fittings with end digits **-10** and **-46** are available in both chrome and matte black.

La grifería con la numeración final **-10** y **-46** está disponible en cromo y en negro mate.

White Tulip
Design by Philippe Starck



Einhebel-Waschtischmischer S
Single-lever basin mixer S
Mezclador monomando de lavabo S

WT1010 0020 10 ||



Einhebel-Waschtischmischer M
Single-lever basin mixer M
Mezclador monomando de lavabo M

WT1020 0020 10 ||



Einhebel-Waschtischmischer L
Single-lever basin mixer L
Mezclador monomando de lavabo L

WT1030 0020 10 ||



Einhebel-Waschtischmischer XL
Single-lever basin mixer XL
Mezclador monomando de lavabo XL

WT1040 0020 10 ||



Einhebel-Waschtischmischer Unterputz
Single-lever basin mixer for concealed installation
Mezclador monomando de lavabo empotrado caño

WT1070 0040 10 ||



Einhebel-Bidetmischer mit Zugstange
Single-lever bidet mixer with pop-up waste set
Mezclador monomando de bidé con vaciador

WT2400 0010 10 ||



Einhebel-Brausemischer Unterputz
Single-lever shower mixer for concealed installation
Mezclador monomando de ducha empotrado

WT4210 0100 10 ||



Einhebel-Brausemischer Unterputz mit Umstellventil
Single-lever shower mixer for concealed installation with diverter valve
Mezclador monomando de ducha empotrado con inversor

WT4210 0120 10 ||



Einhebel-Wannenmischer Unterputz mit Umstellventil
Single-lever bath mixer for concealed installation with diverter valve
Mezclador monomando de bañera empotrado con inversor

WT5210 0120 10 ||



Einhebel-Wannenmischer Unterputz mit Sicherungskombination (EN1717)
Single-lever bath mixer for concealed installation with security combination (EN 1717)
Mezclador monomando de bañera empotrado con unidad de seguridad (EN 1717)

WT5210 0180 10 ||



Einhebel-Wannenmischer bodenstehend
Floor standing single-lever bath mixer
Mezclador monomando de pie con teleducha para bañera

WT5250 0000 10 ||



10
Chrom
Chrome
Cromo



46
Schwarz Matt
Black Matt
Negro mate

Armaturen mit den Endziffern **-10** und **-46** sind sowohl in Chrom als auch Schwarz Matt erhältlich.

Fittings with end digits **-10** and **-46** are available in both chrome and matte black.

La grifería con la numeración final **-10** y **-46** está disponible en cromo y en negro mate.

Tulum by Starck
Design by Philippe Starck



Einhebel-Waschtischmischer S mit Zugstange
Single-lever basin mixer S with pop-up waste set
Mezclador monomando de lavabo S con vaciador

TU1010 0020 10 ||
TU1010 0020 46 ■
TU1011 0020 10 || FreshStart
TU1011 0020 46 ■ FreshStart



Einhebel-Waschtischmischer M mit Zugstange
Single-lever basin mixer M with pop-up waste set
Mezclador monomando de lavabo M con vaciador

TU1010 0010 10 ||
TU1010 0010 46 ■
TU1011 0010 10 || FreshStart
TU1011 0010 46 ■ FreshStart



Einhebel-Waschtischmischer M
Single-lever basin mixer M
Mezclador monomando de lavabo M

TU1020 0020 10 ||
TU1020 0020 46 ■
TU1021 0020 10 || FreshStart
TU1021 0020 46 ■ FreshStart



Einhebel-Waschtischmischer M mit Zugstange
Single-lever basin mixer M with pop-up waste set
Mezclador monomando de lavabo M con vaciador automático

TU1020 0010 10 ||
TU1020 0010 46 ■
TU1021 0010 10 || FreshStart
TU1021 0010 46 ■ FreshStart



Einhebel-Waschtischmischer XL
Single-lever basin mixer XL
Mezclador monomando de lavabo XL

TU1040 0020 10 ||
TU1040 0020 46 ■



Einhebel-Waschtischmischer Unterputz
Single-lever basin mixer for concealed installation
Mezclador monomando de lavabo empotrado caño

TU1070 0040 10 ||
TU1070 0040 46 ■



Einhebel-Bidetmischer mit Zugstange
Single-lever bidet mixer with pop-up waste set
Mezclador monomando de bidé con vaciador

TU2400 0010 10 ||
TU2400 0010 46 ■



Einhebel-Brausemischer Unterputz
Single-lever shower mixer for concealed installation
Mezclador monomando de ducha empotrado

TU4210 0100 10 ||
TU4210 0100 46 ■



Einhebel-Brausemischer Unterputz mit Umstellventil
Single-lever shower mixer for concealed installation with diverter valve
Mezclador monomando de ducha empotrado con inversor

TU4210 0120 10 ||
TU4210 0120 46 ■



Einhebel-Brausemischer Aufputz
Single-lever shower mixer for exposed installation
Mezclador monomando de ducha visto

TU4230 0000 10 ||
TU4230 0000 46 ■



Einhebel-Wannenmischer Unterputz mit Umstellventil
Single-lever bath mixer for concealed installation with diverter valve
Mezclador monomando de bañera empotrado con inversor

TU5210 0120 10 ||
TU5210 0120 46 ■



Einhebel-Wannenmischer Unterputz mit Sicherungskombination (EN1717)
Single-lever bath mixer for concealed installation with security combination (EN 1717)
Mezclador monomando de bañera empotrado con unidad de seguridad (EN 1717)

TU5210 0180 10 ||



Einhebel-Wannenmischer Aufputz
Single-lever bath mixer for exposed installation
Mezclador monomando de bañera visto

TU5230 0000 10 ||
TU5230 0000 46 ■



Wanneneinlauf
Bath spout
Caño de bañera

TU5240 0100 10 ||
TU5240 0100 46 ■



Einhebel-Wannenmischer bodenstehend
Floor standing single-lever bath mixer
Mezclador monomando de pie con teleducha para bañera

TU5250 0000 10 ||
TU5250 0000 46 ■



Einhebel-Waschtischmischer S
Single-lever basin mixer S
Mezclador monomando de lavabo S

DE1010 0020 10 ||
DE1011 0020 10 || FreshStart



Einhebel-Waschtischmischer S mit Zugstange
Single-lever basin mixer S with pop-up waste set
Mezclador monomando de lavabo S con vaciador

DE1010 0010 10 ||
DE1011 0010 10 || FreshStart



Einhebel-Waschtischmischer M
Single-lever basin mixer M
Mezclador monomando de lavabo M

DE1020 0020 10 ||
DE1021 0020 10 || FreshStart



Einhebel-Waschtischmischer M mit Zugstange
Single-lever basin mixer M with pop-up waste set
Mezclador monomando de lavabo M con vaciador automático

DE1020 0010 10 ||
DE1021 0010 10 || FreshStart



Einhebel-Waschtischmischer S
Single-lever basin mixer S
Mezclador monomando de lavabo S

N11010 0020 10 ||
N11011 0020 10 || FreshStart
N11012 0020 10 || MinusFlow



Einhebel-Waschtischmischer S mit Zugstange
Single-lever basin mixer S with pop-up waste set
Mezclador monomando de lavabo S con vaciador

N11010 0010 10 ||
N11011 0010 10 || FreshStart
N11012 0010 10 || MinusFlow



Einhebel-Waschtischmischer M
Single-lever basin mixer M
Mezclador monomando de lavabo M

N11020 0020 10 ||
N11021 0020 10 || FreshStart
N11022 0020 10 || MinusFlow



Einhebel-Waschtischmischer M mit Zugstange
Single-lever basin mixer M with pop-up waste set
Mezclador monomando de lavabo M con vaciador automático

N11020 0010 10 ||
N11021 0010 10 || FreshStart
N11022 0010 10 || MinusFlow



Einhebel-Waschtischmischer L
Single-lever basin mixer L
Mezclador monomando de lavabo L

DE1030 0020 10 ||



Einhebel-Waschtischmischer L mit Zugstange
Single-lever basin mixer L with pop-up waste set
Mezclador monomando de lavabo L con vaciador

DE1030 0010 10 ||



Einhebel-Bidetmischer mit Zugstange
Single-lever bidet mixer with pop-up waste set
Mezclador monomando de bidé con vaciador

DE2400 0010 10 ||



Einhebel-Waschtischmischer L
Single-lever basin mixer L
Mezclador monomando de lavabo L

N11030 0020 10 ||
N11032 0020 10 || MinusFlow



Standventil
Pillar faucet
Grifería de pie

N11080 0020 10 ||



Einhebel-Bidetmischer mit Zugstange
Single-lever bidet mixer with pop-up waste set
Mezclador monomando de bidé con vaciador

N12400 0010 10 ||



Einhebel-Brausemischer Unterputz
Single-lever shower mixer for concealed installation
Mezclador monomando de ducha empotrado

DE4210 0100 10 ||



Einhebel-Brausemischer Unterputz mit Umstellventil
Single-lever shower mixer for concealed installation with diverter valve
Mezclador monomando de ducha empotrado con inversor

DE4210 0120 10 ||



Einhebel-Brausemischer Aufputz
Single-lever shower mixer for exposed installation
Mezclador monomando de ducha visto

DE4230 0000 10 ||



Einhebel-Wannenmischer bodenstehend
Floor standing single-lever bath mixer
Mezclador monomando de pie con teleducha para bañera

DE5250 0000 10 ||



Einhebel-Brausemischer Set Unterputz, inkl. Grundkörper
Single-lever shower mixer for concealed installation incl. basic set
Mezclador monomando de ducha empotrado incluye cuerpo base

N14210 0070 10 ||



Einhebel-Brausemischer Aufputz
Single-lever shower mixer for exposed installation
Mezclador monomando de ducha visto

N14230 0000 10 ||



Einhebel-Wannenmischer Set Unterputz mit Umstellventil inkl. Grundkörper
Single-lever bath mixer for concealed installation with diverter valve incl. basic set
Mezclador monomando de bañera empotrado con inversor incluye cuerpo base

N15210 0080 10 ||



Einhebel-Wannenmischer Aufputz
Single-lever bath mixer for exposed installation
Mezclador monomando de bañera visto

N15230 0000 10 ||



Wanneneinlauf
Bath spout
Caño de bañera

N15240 0100 10 ||



10
Chrom
Chrome
Cromo



46
Schwarz Matt
Black Matt
Negro mate

Armaturen mit den Endziffern -10 und -46 sind sowohl in Chrom als auch Schwarz Matt erhältlich.

Fittings with end digits -10 and -46 are available in both chrome and matte black.

La grifería con la numeración final -10 y -46 está disponible en cromo y en negro mate.



Einhebel-Waschtischmischer S
Single-lever basin mixer S
Mezclador monomando de lavabo S

B11010 0020 10 ||



Einhebel-Waschtischmischer S
mit Zugstange
Single-lever basin mixer S
with pop-up waste set
Mezclador monomando de lavabo S
con vaciador automático

B11010 0010 10 ||



Einhebel-Waschtischmischer M
Single-lever basin mixer M
Mezclador monomando de lavabo M

B11020 0020 10 ||



Einhebel-Waschtischmischer M
mit Zugstange
Single-lever basin mixer M
with pop-up waste set
Mezclador monomando de lavabo M
con vaciador automático

B11020 0010 10 ||



Einhebel-Bidetmischer mit Zugstange
Single-lever bidet mixer
with pop-up waste set
Mezclador monomando de bidé
con vaciador automático

B12400 0010 10 ||



Einhebel-Brausemischer Aufputz
Single-lever shower mixer
for exposed installation
Mezclador monomando de ducha visto

B14230 0000 10 ||



Brausethermostat Aufputz
Thermostatic shower mixer
for exposed installation
Termostato de ducha visto

B14220 000 0 10 ||



Einhebel-Wannenmischer Aufputz
Single-lever bath mixer
for exposed installation
Mezclador monomando de bañera visto

B15230 0000 10 ||



Einhebel-Brausemischer
Unterputz
Single-lever shower mixer
for concealed installation
Mezclador monomando de ducha
empotrado

B14210 0100 10 ||



Einhebel-Brausemischer
Unterputz mit Umstellventil
Single-lever shower mixer for concealed
installation with diverter valve
Mezclador monomando de ducha
empotrado con inversor

B14210 012 0 10 ||



Einhebel-Wannenmischer
Unterputz mit Umstellventil
Single-lever bath mixer for concealed
installation with diverter valve
Mezclador monomando de bañera
empotrado con inversor

B15210 0120 10 ||

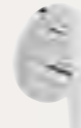

Einhebel-Wannenmischer Unterputz mit Umstell-
ventil und Sicherungskombination (EN 1717)
Single-lever bath mixer for concealed
installation with diverter valve and security
combination (EN 1717)
Mezclador monomando de bañera empotrado
con inversor y unidad de seguridad (EN 1717)

B15210 0180 10 ||



Shower System
mit Brausethermostat Aufputz
Shower System with thermostatic
shower mixer for exposed installation
Shower System con termostato
de ducha visto

B14280 0080 10 ||



10
Chrom
Chrome
Cromo



46
Schwarz Matt
Black Matt
Negro mate

Armaturen mit den Endziffern **-10** und **-46** sind sowohl in Chrom als auch Schwarz Matt erhältlich.

Fittings with end digits **-10** and **-46** are available in both chrome and matte black.

La grifería con la numeración final **-10** y **-46** está disponible en cromo y en negro mate.



Einhebel-Waschtischmischer S
Single-lever basin mixer S
Mezclador monomando de lavabo S

B21010 0020 10 ||



Einhebel-Waschtischmischer S
mit Zugstange
Single-lever basin mixer S
with pop-up waste set
Mezclador monomando de lavabo S
con vaciador automático

B21010 0010 10 ||



Einhebel-Waschtischmischer M
Single-lever basin mixer M
Mezclador monomando de lavabo M

B21020 0020 10 ||



Einhebel-Waschtischmischer M
mit Zugstange
Single-lever basin mixer M
with pop-up waste set
Mezclador monomando de lavabo M
con vaciador automático

B21020 0010 10 ||



Standventil
Pillar faucet
Grifería de pie

B21080 00 20 10 ||



Einhebel-Bidetmischer mit Zugstange
Single-lever bidet mixer
with pop-up waste set
Mezclador monomando de bidé
con vaciador automático

B22400 0010 10 ||



Einhebel-Brausemischer Aufputz
Single-lever shower mixer
for exposed installation
Mezclador monomando de ducha visto

B24230 0000 10 ||



Brausethermostat Aufputz
Thermostatic shower mixer
for exposed installation
Termostato de ducha visto

B24220 000 0 10 ||



Einhebel-Wannenmischer Aufputz
Single-lever bath mixer
for exposed installation
Mezclador monomando de bañera visto

B25230 0000 10 ||



Einhebel-Brausemischer
Unterputz
Single-lever shower mixer
for concealed installation
Mezclador monomando de ducha
empotrado

B24210 0100 10 ||



Einhebel-Brausemischer
Unterputz mit Umstellventil
Single-lever shower mixer for concealed
installation with diverter valve
Mezclador monomando de ducha
empotrado con inversor

B24210 0120 10 ||



Einhebel-Wannenmischer
Unterputz mit Umstellventil
Single-lever bath mixer for concealed
installation with diverter valve
Mezclador monomando de bañera
empotrado con inversor

B25210 0120 10 ||



Einhebel-Wannenmischer Unterputz mit
Umstellventil und Sicherungskombination
(EN 1717)
Single-lever bath mixer for concealed
installation with diverter valve and security
combination (EN 1717)
Mezclador monomando de bañera empotrado
con inversor y unidad de seguridad (EN 1717)

B25210 0180 10 ||



Shower System
mit Brausethermostat Aufputz
Shower System with thermostatic
shower mixer for exposed installation
Shower System con termostato
de ducha visto

B24280 0080 10 ||



Einhebel-Waschtischmischer S
Single-lever basin mixer S
Mezclador monomando de lavabo S

A11010 0020 10 ||



Einhebel-Waschtischmischer S mit Zugstange
Single-lever basin mixer S with pop-up waste set
Mezclador monomando de lavabo S con vaciador automático

A11010 0010 10 ||



Einhebel-Waschtischmischer M
Single-lever basin mixer M
Mezclador monomando de lavabo M

A11020 0020 10 ||



Einhebel-Waschtischmischer M mit Zugstange
Single-lever basin mixer M with pop-up waste set
Mezclador monomando de lavabo M con vaciador automático

A11020 0010 10 ||



Einhebel-Waschtischmischer XL
Single-lever basin mixer XL
Mezclador monomando de lavabo XL

A11040 00 20 10 ||



Einhebel-Waschtischmischer XL mit Zugstange
Single-lever basin mixer XL with pop-up waste set
Mezclador monomando de lavabo XL con vaciador automático

A11040 00 10 10 ||



Einhebel-Bidetmischer mit Zugstange
Single-lever bidet mixer with pop-up waste set
Mezclador monomando de bidé con vaciador automático

A12400 0010 10 ||



Einhebel-Brausemischer Aufputz
Single-lever shower mixer for exposed installation
Mezclador monomando de ducha visto

A14230 0010 10 ||



Einhebel-Wannenmischer Aufputz
Single-lever bath mixer for exposed installation
Mezclador monomando de bañera visto

A15230 0010 10 ||



10
Chrom
Chrome
Cromo



46
Schwarz Matt
Black Matt
Negro mate

Armaturen mit den Endziffern **-10** und **-46** sind sowohl in Chrom als auch Schwarz Matt erhältlich.

Fittings with end digits **-10** and **-46** are available in both chrome and matte black.

La grifería con la numeración final **-10** y **-46** está disponible en cromo y en negro mate.



Brauserthermostat Unterputz mit Abstellventil
Thermostatic shower mixer for concealed installation with shut-off valve
Termostato de ducha empotrado con válvula de cierre

C14200 0160 10 ||
C14200 0160 46 ■



Brauserthermostat Unterputz mit Ab- und Umstellventil
Thermostatic shower mixer for concealed installation with shut-off and diverter valve
Termostato de ducha empotrado con válvula de cierre e inversor

C14200 0140 10 ||
C14200 0140 46 ■



Wannenthermostat Unterputz mit Ab- und Umstellventil
Thermostatic bath mixer for concealed installation with shut-off and diverter valve
Termostato de bañera empotrado con válvula de cierre e inversor

C15200 0140 10 ||
C15200 0140 46 ■



Wannenthermostat Unterputz mit Ab- und Umstellventil und Sicherheitskombination (EN 1717)
Thermostatic bath mixer for concealed installation with shut-off and diverter valve and security combination (EN 1717)
Termostato de bañera empotrado con válvula de cierre, inversor y unidad de seguridad (EN 1717)

C15200 0180 10 ||



Brauserthermostat Unterputz mit Abstellventil
Thermostatic shower mixer for concealed installation with shut-off valve
Termostato de ducha empotrado con válvula de cierre

C14200 0150 10 ||
C14200 0150 46 ■



Brauserthermostat Unterputz mit Ab- und Umstellventil
Thermostatic shower mixer for concealed installation with shut-off and diverter valve
Termostato de ducha empotrado con inversor y válvula de cierre

C14200 0130 10 ||
C14200 0130 46 ■



Wannenthermostat Unterputz mit Ab- und Umstellventil
Thermostatic bath mixer for concealed installation with shut-off and diverter valve
Termostato de bañera empotrado con inversor y válvula de cierre

C15200 0130 10 ||
C15200 0130 46 ■



Wannenthermostat Unterputz mit Ab- und Umstellventil und Sicherheitskombination (EN 1717)
Thermostatic bath mixer for concealed installation with shut-off and diverter valve and security combination (EN 1717)
Termostato de bañera empotrado con inversor, válvula de cierre y unidad de seguridad (EN 1717)

C15200 0170 10 ||



Brauserthermostat Aufputz
Thermostatic shower mixer for exposed installation
Termostato de ducha visto

C14220 0000 10 ||
C14220 0000 46 ■



Brauserthermostat Aufputz
Thermostatic shower mixer for exposed installation
Termostato de ducha visto

B14220 000 0 10 ||



Brauserthermostat Aufputz
Thermostatic shower mixer for exposed installation
Termostato de ducha visto

B24220 000 0 10 ||



Wannenthermostat Aufputz
Thermostatic bath mixer for exposed installation
Termostato de bañera visto

C15220 0000 10 ||
C15220 0000 46 ■

BlueBox®



BlueBox® G ½**

GK0900 0000 00



BlueBox® G ¾** mit Vorabsperrung
BlueBox® G ¾** with integrated stop valve
BlueBox® G ¾** con prebloqueo

GK0900 0010 00

*BlueBox® ist eine eingetragene Unionsmarke der Firma Oras Oy.

*BlueBox® is a registered EU trademark of the company Oras Oy.

*BlueBox® es una marca comercial registrada de la empresa Oras Oy.

Brausen & Zubehör / Shower accessories / Accesorios de ducha

Brausen & Zubehör / Shower accessories / Accesorios de ducha



Stabbrause, rund
Hand shower, round
Teleducha tubular, redondo

UV0640 0010 10
UV0642 0010 10 MinusFlow
UV0640 0010 46



Stabbrause, eckig
Hand shower, square
Teleducha, cuadrado

UV0640 0020 10
UV0642 0020 10 MinusFlow
UV0640 0020 46



Handbrause 1jet Ø110 mm
Hand shower 1jet Ø110 mm
Teleducha 1jet Ø110 mm

UV0650 0130 10
UV0652 0130 10 MinusFlow
UV0650 0130 46



Handbrause 1jet Ø110 mm
Hand shower 1jet Ø110 mm
Teleducha 1jet Ø110 mm

UV0650 0140 10
UV0652 0140 10 MinusFlow



Kopfbrause, Ø100 mm, ABS
Showerhead, Ø100 mm, ABS
Ducha fija, Ø100 mm, ABS

UV0660 0220 10



Kopfbrause, Ø230 mm, ABS
Showerhead, Ø230 mm, ABS
Ducha fija, Ø230 mm, ABS

UV0660 0170 10
UV0662 0170 10 MinusFlow
UV0660 0170 46



Kopfbrause, Ø250 mm, ABS
Showerhead, Ø250 mm, ABS
Ducha fija, Ø250 mm, ABS

UV0660 0180 10
UV0662 0180 10 MinusFlow
UV0660 0180 46



Handbrause 3jet Ø110 mm
Hand shower 3jet Ø110 mm
Teleducha 3jet Ø110 mm

UV0650 0150 10
UV0652 0150 10 MinusFlow
UV0650 0150 46



Handbrause 3jet Ø110 mm
Hand shower 3jet Ø110 mm
Teleducha 3jet Ø110 mm

UV0650 0160 10
UV0652 0160 10 MinusFlow



Handbrause 3jet Ø120 mm
Hand shower 3jet Ø120 mm
Teleducha 3jet Ø120 mm

UV0650 0170 10
UV0652 0170 10 MinusFlow
UV0650 0170 46



Brauseschlauch
Shower hose
Flexo de ducha

UV0610 0060 10, 1250 mm
UV0610 0060 46, 1250 mm
UV0610 0070 10, 1600 mm
UV0610 0070 46, 1600 mm
UV0610 0080 10, 1800 mm
UV0610 0080 46, 1800 mm



Kopfbrause, Ø200 mm
Showerhead, Ø200 mm
Ducha fija, Ø200 mm

UV0660 0190 10



Kopfbrause, Ø300 mm
Showerhead, Ø300 mm
Ducha fija, Ø300 mm

UV0660 0200 10



Kopfbrause, Ø400 mm
Showerhead, Ø400 mm
Ducha fija, Ø400 mm

UV0660 0210 10



Kopfbrause, 200 x 200 mm
Showerhead, 200 x 200 mm
Ducha fija, 200 x 200 mm

UV0660 0300 10

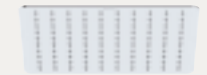

Kopfbrause, 300 x 300 mm
Showerhead, 300 x 300 mm
Ducha fija, 300 x 300 mm

UV0660 0310 10



Wandanschlussbogen,
runde Rosette
Wall outlet, round escutcheon
Toma de agua,
embellecedor redondo

UV0630 0080 10
UV0630 0080 46



Wandanschlussbogen,
eckige Rosette
Wall outlet, square escutcheon
Toma de agua,
embellecedor cuadrado

UV0630 0110 10
UV0630 0110 46



Wandanschlussbogen,
runde Rosette mit Brausehalter
Wall outlet, round escutcheon
with shower holder
Toma de agua, embellecedor
redondo con soporte

UV0630 0090 10
UV0630 0090 46



Wandanschlussbogen,
eckige Rosette mit Brausehalter
Wall outlet, square escutcheon
with shower holder
Toma de agua, embellecedor
cuadrado con soporte

UV0630 0100 10
UV0630 0100 46



Brausearm gebogen
Shower arm curved
Brazo de ducha curvado



Brausearme Deckenanschluss
Ceiling connector
Brazos de ducha, conexión a techo

UV0670 0250 10 l=200 mm
UV0670 0250 46 l=200 mm
UV0670 0280 10 l=410 mm
UV0670 0280 46 l=410 mm



Brausearm Deckenanschluss
Ceiling connector
Brazo de ducha, conexión a techo

UV0670 0220 00 l=125 mm



Brausearm,
Shower arm
Brazo de ducha

UV0670 0210 00 l=485 mm



Brausehalter, runde Rosette
Shower holder, round escutcheon
Soporte, embellecedor redondo

UV0620 0060 00



Brausehalter, eckige Rosette
Shower holder, square escutcheon
Soporte, embellecedor cuadrado

UV0620 0250 00



Brausehalter
Shower holder
Soporte

UV0620 0010 10
UV0620 0010 46



Brausehalter
Shower holder
Soporte

UV0620 0000 00



Brausestange 700 mm
Shower rail 700 mm
Barra de ducha 700 mm

UV0600 0030 10
UV0600 0030 46



Brausestange 900 mm
Shower rail 900 mm
Barra de ducha 900 mm

UV0600 0040 10
UV0600 0040 46



Brauseset 700 mm, Handbrause
1jet, Brauseschlauch 1600 mm
Shower set 700 mm, Hand shower
1jet, shower hose 1600 mm
Set de ducha 700 mm, Teleducha
1jet, Flexo de ducha 1600 mm

UV0680 0010 10
UV0680 0010 46



Brauseset 700 mm, Handbrause
3jet, Brauseschlauch 1600 mm
Shower set 700 mm, Hand shower
3jet, shower hose 1600 mm
Set de ducha 700 mm, Teleducha
3jet, Flexo de ducha 1600 mm

UV0680 0020 10
UV0680 0020 46



Brauseset 700 mm, Handbrause
3jet Click!, Brauseschlauch 1600 mm
Shower set 700 mm, Hand shower
3jet Click!, shower hose 1600 mm
Set de ducha 700 mm, Teleducha
3jet Click!, Flexo de ducha 1600 mm

UV0680 0030 10
UV0680 0030 46



10
Chrom
Chrome
Cromo



46
Schwarz Matt
Black Matt
Negro mate

Armaturen mit den Endziffern **-10** und **-46** sind sowohl in Chrom als auch Schwarz Matt erhältlich.

Fittings with end digits **-10** and **-46** are available in both chrome and matte black.

La grifería con la numeración final **-10** y **-46** está disponible en cromo y en negro mate.





www.duravit.com
pro.duravit.com